



UX

**HYBRIDE
AUTO-RECHARGEABLE**

UX 300h



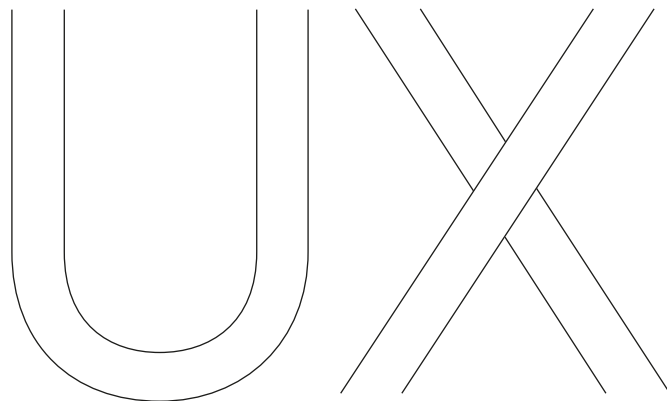

Lexus est leader de l'électrification des véhicules de luxe depuis près de 20 ans. Plus de 2,5 millions de Lexus Hybrides circulent actuellement sur les routes du monde entier. Nos voitures se distinguent par leur design audacieux, leur sophistication et leur qualité maintes fois primée.

Des prouesses impressionnantes, mais chez Lexus, la performance ne se résume pas à des chiffres. Tout comme l'électrification ne se résume pas à des batteries et à des moteurs.

C'est l'occasion d'apporter un plaisir de conduire d'un genre nouveau, où chaque trajet exhale confiance, maîtrise et confort. Votre Lexus réagissant instantanément à la moindre de vos sollicitations, vous bénéficierez d'un luxe personnel, enraciné dans le lien unique existant entre la voiture et son conducteur.

Pour comprendre notre propos, rien de plus simple : essayez le SUV UX 300h, équipé de la technologie Hybride auto-rechargeable* Lexus, plus fluide et plus puissante.

Découvrez "Lexus Electrified**.

* La technologie Hybride auto-rechargeable induit l'utilisation d'un moteur thermique et d'un moteur électrique.
Pour plus d'informations sur cette technologie, rendez-vous pages 18-19.

** L'électrification selon Lexus.



UX 300h F SPORT Executive

**01. PERFORMANCES
EXALTANTES**
Pages 06-07

02. SAVOIR-FAIRE TAKUMI
Pages 08-11

**03. TECHNOLOGIE
AVANT-GARDISTE**
Pages 12-15

04. LEXUS ELECTRIFIED
Pages 16-19

05. MODÈLE
Pages 20-21

06. VERSIONS
Pages 22-25

07. CARACTÉRISTIQUES
Pages 26-29

08. TECHNOLOGIE
Pages 30-39

09. F SPORT
Pages 40-41

10. ACCESSOIRES
Pages 42-43

11. COLORIS
Pages 44-45

12. ÉQUIPEMENTS
Pages 46-51

**13. CARACTÉRISTIQUES
TECHNIQUES**
Pages 52-53

14. L'EXPÉRIENCE LEXUS
Pages 54-55





UX 300h F SPORT Executive

CONDUISEZ AVEC VOS SENS

UNE ÉNERGIE QUI VOUS ANIME

Vous êtes entouré de technologies exceptionnelles : de l'Hybride auto-rechargeable Lexus de 5ème génération* jusqu'au châssis ultrarigide, vous êtes le témoin de manifestations remarquables. Le silence, l'accélération linéaire et douce ainsi que l'agilité précise dans l'environnement urbain évoquent une énergie, un mélange de confiance, de maîtrise et d'exaltation.

QUAND L'ESTHÉTIQUE REJOINT LA FONCTION

Les ingénieurs de Lexus ont travaillé d'arrache-pied pour créer un SUV compact et luxueux saisissant, au dynamisme électrisant. Leurs efforts se matérialisent jusque dans les moindres détails, comme le feu arrière à LED unique, dont la forme aérodynamique élégante contribue aux performances. C'est là que l'esthétique rencontre la fonction, une union qui naît au cœur de l'UX 300h.

Désormais disponible avec la peinture Cuivre Basson qui attire tous les regards, l'UX séduit plus que jamais, son allure dynamique et élancée étant mise en valeur par des jantes en alliages sportives de 18** et des moulures de passages de roue dans la couleur de la carrosserie. Le modèle distinctif F SPORT Executive peut être spécifié dans une palette d'options bicolores, avec un toit et des montants noirs contrastés, des rails de toit, antenne en aileron de requin et becquet intégré au toit noirs.

HYBRIDE AUTO-RECHARGEABLE LEXUS

Plus économique et plus respectueux de l'environnement que les SUV compacts traditionnels, l'Hybride auto-rechargeable UX 300h se distingue par sa souplesse exceptionnelle et sa conduite quasi silencieuse. L'UX 300h présente la signature de conduite unique de Lexus, qui doit beaucoup à des mois d'essais axés sur le même maître conducteur Lexus « Takumi » qui a contribué à l'impressionnant coupé LC.

Il en résulte un caractère athlétique inattendu chez un SUV compact ainsi qu'une célébration des sens à chaque conduite.

* Consultez les pages 20/21 pour de plus amples détails sur le système Hybride auto-rechargeable Lexus.

** Les jantes 18" sont uniquement disponibles sur les versions F SPORT Design, Luxe 4WD et F SPORT Executive.

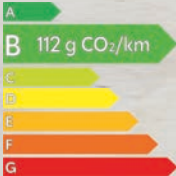

UX 300h F SPORT Executive

CHAMBRE AVEC VUE

UX 300H : UN LUXE INTÉRIEUR DÉCLINÉ SOUS DE NOMBREUSES FORMES

Le luxe à l'intérieur de l'UX commence par la sensation d'espace. Inspirés par la véranda japonaise traditionnelle, où s'estompe la frontière entre l'intérieur et l'extérieur, les ingénieurs de Lexus ont créé un lien transparent entre l'habitacle et l'extérieur. Évoquant une sensation d'espace au-delà des dimensions de la voiture, le tableau de bord semble dépasser le pare-brise, offrant au conducteur une impression rassurante des extrémités de l'UX et facilitant les manœuvres dans les espaces urbains confinés.

L'ARTISANAT TAKUMI ANCRÉ DANS LA CULTURE JAPONAISE

Le luxe s'étend au savoir-faire que l'on peut ressentir. Dans la sonorité rassurante de la fermeture de la portière, perfectionnée des heures durant par des ingénieurs acoustiques. Dans l'habitacle épuré, dans un coloris Crème de premier choix, qui complète une ambiance de maîtrise détendue. Dans la texture « washi » du tableau de bord, qui rappelle les portes coulissantes en papier des maisons japonaises traditionnelles, le tableau de bord à motif de pelage animal du modèle F SPORT et le volant en cuir cousu main. Ainsi que dans les coutures uniques des sièges qui s'inspirent du « sashiko », technique ancestrale de matelassage employée dans la confection de tenues d'arts martiaux pour leur apporter une force protectrice. Grâce à de nouveaux matériaux, vous pourrez également bénéficier d'un intérieur Takumi sans cuir, avec des sièges en tissu ou en matière synthétique, un pommeau de levier de vitesse en matière synthétique et un volant chauffant.

Dans leur travail, nos célèbres artisans « Takumi » ont chacun l'œil pour une qualité de construction qu'ils affinent depuis plus de 15 ans. Ils produisent un niveau de luxe additionné d'une sensation personnelle, comme si le véhicule avait été fabriqué à la main rien que pour vous.

CONFORT DU CONDUCTEUR ET DES PASSAGERS

Enfin, le niveau d'équipement n'est pas en reste, illustré par le système audio Mark Levinson® Surround à 13 haut-parleurs, dont les commandes sont intégrées dans le repose-poignet de la console centrale. Sans oublier la climatisation intelligente S-Flow, qui libère de minuscules particules nanoe™ X, contribuant à inhiber les virus et bactéries et à réduire les odeurs, tout en hydratant vos cheveux et votre peau.





14°C

4:54

0
P

Adaptive Cruise Mode

675 km

SPORT



RÉINVENTER LA TECHNOLOGIE

UNE SÉCURITÉ ET UNE CONNECTIVITÉ DE POINTE POUR UNE CONDUITE SÛRE ET DÉNUÉE DE STRESS

Que ce soit en ville ou sur la route, l'UX assure une conduite exceptionnellement relaxante. La dernière génération de Lexus Safety System+ offre de nouveaux niveaux d'assistance au conducteur. Il surveille en permanence la route, vous alerte en cas de danger et prend les mesures qui s'imposent. Même lorsque vous arrivez à destination, les autres usagers de la route sont pris en compte. Lorsque vous ouvrez une portière, le système d'alerte de détection des cyclistes et véhicules à l'ouverture des portières (Safe Exit Assist - SEA) vous avertit, vous et vos passagers, de la présence de véhicules arrivant par l'arrière.

SYSTÈME DE SÉCURITÉ PRÉ-COLLISION AMÉLIORÉ

Les splendides résultats EuroNCAP en matière de « protection des usagers vulnérables de la route » rendent hommage au Lexus Safety System+ (de série sur tous les UX) célébré et à son système de sécurité précollision qui est même capable de détecter les piétons et les cyclistes, de nuit comme de jour, ainsi que les voitures aux carrefours. L'avertisseur de circulation arrière, qui vous aide à faire marche arrière en toute sécurité, est un autre élément clé en matière de sécurité active. Détectant les obstacles autour de la voiture et les véhicules approchant par l'arrière, cette fonctionnalité vous alerte et enclenche même les freins si nécessaire. Pour un plus grand confort en ville, le moniteur de vision panoramique fournit des lignes de guidage à l'écran pour faciliter les manœuvres dans les passages étroits, en présentant la voiture comme si elle était vue du ciel.

SYSTÈME DE NAVIGATION PREMIUM DE LEXUS ET LEXUS LINK

Le système multimédia Lexus Link, plus rapide et plus facile à utiliser, vous permet d'explorer de nouvelles villes en toute sérénité. Doté d'une navigation basée sur le cloud pour une mise à jour constante, il vous permet également d'afficher les applications préférées de votre smartphone sur l'écran tactile HD extralarge de 12,3". Par ailleurs, un cockpit digital de 12,3" à la netteté accrue et un large affichage tête haute qui projette des informations sur votre pare-brise, renforcent l'impression d'espace et de maîtrise. De surcroît, la toute dernière application de services connectés Lexus Link+ et la clé numérique Lexus rendent la vie avec l'UX encore plus agréable.



version non commercialisée



version non commercialisée



Check surroundings for safety

LEXUS





UX 300h F SPORT Executive



version non commercialisée

LEXUS ELECTRIFIED

UN RÊVE DEVENU RÉALITÉ

Dans les années 1990, les moteurs gourmands étaient la norme incontestée des voitures de luxe. Au tournant du millénaire, le monde s'est rendu compte de la réalité du réchauffement climatique et de la nécessité de réduire les émissions grâce à l'électrification. Une nouvelle solution de motorisation s'imposait. Et le premier constructeur de voitures de luxe à s'engager dans cette voie fut Lexus.

Avec tous les composants Hybrides principaux mis au point et fabriqués en interne, nos véhicules Hybrides électrifiés se sont révélés d'un raffinement unique, d'une conduite vivifiante et d'une durabilité exceptionnelle.

Deux décennies plus tard, le rêve de Lexus d'un voyage luxueux zéro émission est devenu une feuille de route. Chaque voiture électrifiée que nous lançons nous en rapproche un peu plus.



non commercialisé



A 0g CO₂/km
RZ 450e Executive



non commercialisé

LEXUS ELECTRIFIED

PIONNIER ET LEADER DE L'ÉLECTRIFICATION DES VOITURES DE LUXE

Depuis le lancement de sa première berline de luxe il y a plus de 30 ans, Lexus est devenu synonyme de design, de qualité et de raffinement exceptionnels. Fait peut-être plus important encore, la marque est également pionnière et leader de l'électrification des voitures de luxe. Une entreprise qui ne cesse d'innover et d'œuvrer à anticiper les besoins des conducteurs. Cette approche unique a donné naissance au premier véhicule Hybride de luxe au monde en 2005, le SUV RX 400h.

HYBRIDE AUTO-RECHARGEABLE, HYBRIDE RECHARGEABLE OU 100 % ÉLECTRIQUE

Aujourd'hui, Lexus propose des modèles Hybrides auto-rechargeables, des Hybrides rechargeables et des véhicules 100 % électriques. Aucun autre constructeur de voitures de luxe n'est à même de rivaliser avec cette expérience en matière de conception, de construction, d'entretien et de recyclage des véhicules Hybrides. Nos modèles Hybrides auto-rechargeables ne nécessitent aucun raccordement et sont capables de rouler sans essence en mode électrique (EV).

En tant que fer de lance de notre nouvelle vision « Lexus Electrified », nous avons présenté la première Lexus 100 % électrique, l'UX 300e. Marquant le prochain chapitre de l'électrification, le premier Hybride rechargeable Lexus, le NX 450h+, a élargi d'un cran notre gamme électrifiée, tout comme le RZ 450e, construit sur une plateforme de véhicule électrique dédiée.

LE FUTUR EST « LEXUS ELECTRIFIED »

Malgré le succès phénoménal de la gamme Hybride auto-rechargeable de Lexus, la marque ne peut envisager de se reposer sur ses lauriers. C'est pourquoi nous avons lancé la vision « Lexus Electrified » et le concept « LF-30 électrique ». Créée pour porter le plaisir de conduire à un niveau supérieur, la technologie « Lexus Electrified » adopte une approche intégrée des motorisations électriques, du contrôle avancé de la position du véhicule et d'autres technologies d'électrification. Démontrant notre vision, l'extérieur audacieux du concept LF-30 électrique et son cockpit centré sur le conducteur incarnent tout ce que représente « Lexus Electrified ». Bénéficiant de plus de deux décennies d'expérience en matière d'électrification, avec ses quatre moteurs électriques aux roues, sa commande électrique de la direction et le contrôle avancé de la position de Lexus, ce concept propose une expérience de conduite sans précédent.

Plus d'informations sur www.lexus.fr/electrified



EXPÉRIMENTÉ PAR LEXUS

QU'EST-CE QUE L'HYBRIDE AUTO-RECHARGEABLE LEXUS ?

Combinant la puissance d'un moteur à essence très souple à un ou plusieurs moteurs électriques avancés, les Hybrides auto-rechargeables Lexus ont toujours été la référence en matière d'électrification des voitures de luxe. Pour votre confort, les véhicules Hybrides Lexus se rechargent pendant la conduite, les ralentissements ou les freinages. Autrement dit, vous n'aurez jamais à les brancher ni à vous soucier de l'autonomie de leur batterie. Installez-vous confortablement et profitez d'un remarquable mélange de puissance et de maîtrise, tout en sachant que votre Lexus est plus efficace et génère beaucoup moins d'émissions que n'importe quel moteur conventionnel.

POURQUOI L'ÉLECTRIFICATION EST-ELLE IMPORTANTE ?

Pour réduire les émissions de gaz à effet de serre, l'électrification efficace des véhicules nous paraît essentielle. Depuis le lancement du RX 400h, la toute première voiture de luxe électrifiée au monde, Lexus a pris l'initiative de mettre au point et de promouvoir l'utilisation généralisée d'Hybrides auto-rechargeables respectueux de l'environnement. Outre la réduction des émissions de nos voitures, nous prévoyons, d'ici à 2050, d'abaisser à zéro les émissions de CO₂ de toutes les usines de fabrication de Lexus et de minimiser leur consommation d'eau.

QUEL SENTIMENT CONFÈRE LA POSSESSION D'UN VÉHICULE HYBRIDE LEXUS ?

Nous travaillons d'arrache-pied pour que la conduite et la possession d'une Hybride auto-rechargeable Lexus génèrent un sentiment de plaisir. Sur les plus de 500 000 Hybrides Lexus qui sillonnent les routes européennes à l'heure actuelle, toutes ont été construites dans une usine de production ultramoderne au Japon, selon des normes de qualité rigoureuses qui leur valent dans le monde entier des prix récompensant leur fiabilité. Outre leur douceur de conduite et leur raffinement saisissants, vous apprécierez les coûts d'utilisation nettement inférieurs, non seulement en termes de carburant, mais aussi de freins, de pneus et d'autres composants, grâce au freinage régénératif et aux systèmes avancés de régulation de la puissance.

100 % ÉLECTRIQUE À VITESSE RÉDUITE

Au démarrage et à faible vitesse, c'est le puissant moteur électrique avant (et celui arrière sur les modèles à transmission intégrale) qui propulse l'UX 300h, l'énergie étant fournie par une nouvelle batterie lithium-ion. À ce stade, vous bénéficiez d'une conduite 100 % électrique quasi silencieuse sur une courte distance.

UN DÉPLACEMENT QUASI SILENCIEUX À VITESSE DE CROISIÈRE

La conduite tout en douceur des véhicules autorechargeables Lexus est un véritable moment de relaxation. À vitesse élevée, le moteur à essence démarre en douceur et reçoit l'assistance d'un ou de plusieurs moteurs électriques en cas de besoin. Lorsque le moteur tourne à un régime optimal, l'excédent de puissance peut servir à charger la batterie. Outre les faibles émissions et la consommation réduite de carburant, cette distribution quasi parfaite entre essence et électricité procure également l'extraordinaire plaisir de conduite qui caractérise l'UX 300h.



ACCÉLÉRATION LINÉAIRE RAPIDE

Les véhicules hybrides auto-rechargeables Lexus sont plaisants à conduire. En cas de forte accélération, la puissance du ou des moteurs électriques complète instantanément celle du moteur à essence 2 litres de l'UX 300h. Ensemble, ils délivrent une puissante hausse de couple, offrant une accélération linéaire rapide, précisément lorsque vous en avez besoin.

FREINAGE RÉGÉNÉRATIF, AUCUN RACCORDEMENT

En décélération, en descente ou à l'arrêt, le moteur à essence s'éteint souvent silencieusement. Au freinage, ou lorsque vous levez le pied de l'accélérateur, le freinage régénératif exploite l'énergie cinétique de votre voiture (énergie qui se retrouve gaspillée dans les voitures conventionnelles). L'UX 300h convertit cette énergie cinétique ainsi que l'énergie générée par la conduite à grande vitesse en énergie électrique, qui est stockée dans la batterie Hybride, ce qui élimine la nécessité de la raccorder au réseau électrique.

MODÈLE

L'UX 300h

La technologie Hybride auto-rechargeable Lexus de l'UX 300h associe un moteur à essence de 2 litres hautement efficace à un ou plusieurs moteurs électriques à haut rendement, ce qui porte la puissance du système à 199 ch. L'UX 300h offre une efficacité hors norme et des sensations formidables de conduite en mode électrique. L'accélération est désormais encore plus rapide et plus souple, grâce à une nouvelle batterie lithium-ion, plus légère et plus puissante.





NOUVELLE BOÎTE-PONT HYBRIDE

Cette nouvelle transmission Hybride relie le moteur à essence à un moteur/générateur électrique et génère plus de 25 % de friction interne en moins que les systèmes Lexus précédents. Elle permet d'obtenir une consommation de carburant réduite, un fonctionnement silencieux et d'excellentes performances de conduite. La transmission Sequential Shiftmatic fournit une force de freinage moteur réactive en six étapes avec une sensation de changement de vitesse similaire à celle d'une boîte manuelle. Le poids de la boîte-pont a été réduit de 20 %.

NOUVELLE BATTERIE LITHIUM-ION

Une cellule de batterie lithium-ion nouvellement développée présente une conception plus compacte et plus légère, tout en offrant un rendement supérieur de 15 % par rapport à l'ancienne batterie nickel-hydrure métallique. Le résultat ? D'excellentes performances en matière d'accélération et d'économie de carburant. Son emplacement sous la banquette arrière de l'UX 300h apporte de la souplesse dans l'aménagement de l'espace, tout en contribuant à abaisser le centre de gravité du véhicule.

PERFORMANCES E-FOUR AMÉLIORÉES

Le système E-FOUR amélioré, doté d'un moteur électrique arrière de 30 kW, améliore la tenue de route et les performances dans des conditions difficiles. Pour une plus grande maîtrise, un nouveau mécanisme de changement de vitesse à commande électrique offre une utilisation agréable et rapide. À l'intérieur, de nombreux détails ont été repensés : le levier de changement de vitesse, par exemple, qui épouse parfaitement le creux de votre main, a été conçu pour émettre un « clic » clair lors de la mise en marche et de l'arrêt. Cette transmission intégrale est disponible en option sur certaines versions de l'UX 300h.

VERSIONS

UX 300h

Feux à LED avec allumage automatique des feux de route (AHB)

Jantes en alliage 17", argentées, à 5 branches larges, pneus 215/60 R17

Sélecteur de mode de conduite, Eco / Normal / Sport

Lexus Safety System +3

Lexus Link Connect - écran tactile de 8" et Navigation basée sur le cloud Lexus Link+**

Sellerie en tissu

Tableau de bord, papier japonais Washi

Climatisation électronique avec technologie nanoe™ X

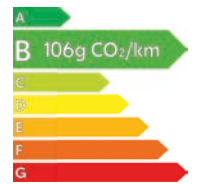

UX 300h

Pack / Pack Business* (en plus de UX 300h)

Feux antibrouillards avant, LED

Jantes en alliage 17", anthracites, à 5 branches larges, pneus 215/60 R17

Rails de toit argentés

Caméra de recul

Capteurs de stationnement avant et arrière

Moniteur de surveillance du conducteur (Driver Monitor)

Essuie-glaces à détecteur de pluie

Rétroviseur intérieur électrochromatique (atténuation automatique de l'intensité lumineuse)

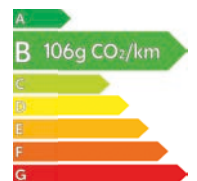

UX 300h Pack/Pack Business

*La version Pack Business est réservée aux clients professionnels.

** Le pack Connectivité Premium est compris pendant les 4 premières années de possession. Il est renouvelable par la suite sur la base d'un abonnement.

F SPORT Design (en plus de Pack)

Bouclier avant avec calandre trapézoïdale à motifs en nid d'abeilles et aux finitions cuivrées

Bouclier arrière aux finitions cuivrées

Jantes en alliage 18" F SPORT avec pneumatiques Runflat 225/50 R18

Vitres latérales arrière et lunette arrière surteintées

Éclairage d'intersection

Moniteur d'angle mort (BSM) avec avertisseur de circulation arrière intelligent (RCTAB)

Sellerie en Tahara*** avec sièges avant chauffants

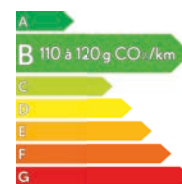

UX 300h F SPORT Design

Luxe (en plus de Pack)

Jantes en alliage 17", anthracites, à 5 branches larges, pneus 215/60 R17 (Luxe 2WD)

Jantes en alliage 18", finition usinée, design à 5 branches, pneus 225/50 RF18 (Luxe 4WD)

Lexus Link Pro avec écran tactile 12,3" et Navigation embarquée

Sellerie en cuir avec sièges avant chauffants

Sièges avant réglables électriquement avec soutien lombaire électrique pour le conducteur

Vitres latérales arrière et lunette arrière surteintées

Moniteur d'angle mort (BSM) avec avertisseur de circulation arrière intelligent (RCTAB)

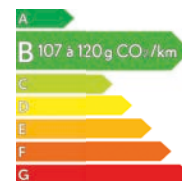

UX 300h Luxe

*** Le Tahara est un matériau synthétique.



UX 300h

F SPORT Executive (en plus de Luxe)

Passages de roues couleur carrosserie

Jantes en alliage 18", F SPORT, pneus 225/50 RF18

Suspension variable adaptative (AVS) avec mode de conduite Sport+

Moniteur de vision panoramique 360° (PVM)

Cockpit digital 12,3"

Affichage tête haute (HUD)

Sièges avant ventilés en cuir perforé F SPORT

Système audio Mark Levinson® à 13 haut parleurs

Volant F SPORT, revêtement en cuir perforé

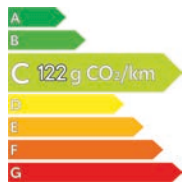

UX 300h F SPORT Executive

* Le pack Connectivité Premium est compris pendant les 4 premières années de possession. Il est renouvelable par la suite sur la base d'un abonnement.

01. JANTES EN ALLIAGE 17"

Disponibles en finition anthracite (Pack, Pack Business et Luxe 2WD) ou argentée (UX 300h) métallisée, ces jantes aérodynamiques sont dotées de volets de chaque côté des rayons. La forme de ces volets s'inspire de la "lame Gurney", installé sur l'aileron arrière des voitures de course de Formule 1 pour réguler le flux d'air et créer des tourbillons qui augmentent la poussée vers le bas. Cette conception innovante des roues confère davantage de confiance dans la conduite en offrant des performances de freinage stables, en augmentant l'efficacité du refroidissement et en réduisant les turbulences le long des flancs de la voiture.

02. JANTES EN ALLIAGE 18"

Ces jantes bicolores combinent une finition usinée et un revêtement noir métallisé qui reflètent une allure sportive et luxueuse (uniquement disponibles sur la version Luxe 4WD).

03. ÉCLAIRAGE D'INTERSECTION

L'éclairage d'intersection à LED de l'UX illumine davantage la zone proche de la voiture lors des virages à gauche ou à droite.

04. FEUX À LED AVEC ALLUMAGE AUTOMATIQUE DES FEUX DE ROUTE (AHB)

Dotés d'une unité LED double faisceau à projecteur unique et de feux de jour en forme de L, ces feux créent une expression résolue.

05. FEUX À LED ADAPTATIFS À TRIPLE LENTILLES (AHS)

Ces feux sont dotés de LED compactes à triple projecteur et de feux de jour en forme de L qui affichent la pointe de flèche typique de Lexus. En outre, les feux tous temps aident à maintenir la sécurité du champ de vision dans des conditions de conduite brumeuses.

06. FEUX DE JOUR

Les feux de jour en forme de flèche sont installés au-dessus des phares avant. Ils affichent le motif Lexus typique en forme de L qui crée un sentiment de continuité avec l'extérieur du véhicule, tandis que les lignes d'éclairage verticales donnent une impression de profondeur, créant un éclairage unique.

07. FEU ARRIÈRE AÉRODYNAMIQUE

Le feu arrière de l'UX 300h bénéficie d'une conception avancée qui attire les regards tout en étant efficace sur le plan aérodynamique. Des ailettes y sont intégrées pour réduire les variations de pression de l'air d'environ 16 %, contribuant à une excellente stabilité arrière dans les virages et en cas de vent latéral. Pour un look distinctif, une ligne lumineuse unique et continue est formée par 120 LED, s'amincissant doucement vers le centre et mesurant seulement 3 mm au point le plus étroit.

08. HAYON ÉLECTRIQUE MAINS LIBRES

Pour faciliter le chargement et le déchargement, l'UX est disponible avec un hayon électrique mains libres en option sur la version F SPORT Executive. Pour l'ouvrir et le fermer, il suffit de positionner le pied devant un capteur situé sous le pare-chocs arrière, tout en étant muni de la clé électronique (Smart Key).

09. TOIT OUVRANT ET RAILS DE TOIT

Un toit ouvrant électrique en verre, inclinable et coulissant, contribue à la sensation de liberté, d'espace et de lumière dans l'habitacle de l'UX. Les rails de toit en aluminium massif créent une forme séduisante qui s'étend en douceur et sans interruption le long de la ligne de toit de l'UX.



01. HABITACLE PENSÉ POUR LE CONDUCTEUR

Afin de créer un sentiment de continuité harmonieuse, nos designers ont cherché à éliminer la limite entre l'extérieur et l'intérieur dans l'UX 300h. Résultat : le conducteur possède un excellent champ de vision et une idée claire des dimensions de la voiture. L'UX met également en pratique le concept « seat-in-control », qui concentre les principales commandes du côté conducteur de l'habitacle et propose désormais un espace augmenté pour votre téléphone portable.

02. CLIMATISATION S-FLOW / CLIMATE CONCIERGE

La climatisation S-Flow gère intelligemment la température à l'intérieur de votre UX en fonction des conditions ambiantes, assurant ainsi un excellent confort et une économie de carburant. Le système peut par exemple détecter si les sièges sont occupés et adapter la température en conséquence. Climate Concierge libère également de minuscules particules nanoe™ X, contribuant à inhiber les virus et bactéries et à réduire les odeurs, tout en hydratant vos cheveux et votre peau.

03. SIÈGES CHAUFFANTS ET VENTILÉS

Pour le confort du conducteur et des passagers, les sièges avant peuvent être chauffants et ventilés selon les versions. En cas de fortes chaleurs, l'unité aide à rafraîchir rapidement les occupants en utilisant directement l'air froid de la climatisation.

04. VOLANT

Hérité de l'emblématique berline LS, le volant à trois branches du nouvel UX offre un niveau de luxe exceptionnel pour cette catégorie de véhicule. Offrant un confort de conduite inégalé, son profil de préhension a été façonné et perfectionné en mesurant la pression exercée par les paumes de notre maître conducteur « Takumi ». Revêtu de cuir, il est disponible en version chauffante selon les versions, tandis que les commandes intégrées contrôlent le système audio, le téléphone, l'affichage multifonctions, le régulateur de vitesse dynamique à radar et l'assistance au maintien dans la bande de circulation.

05. SAVOIR-FAIRE TAKUMI

La sellerie en cuir disponible sur l'UX s'inspire d'une technique de matelassage japonaise traditionnelle appelée « sashiko », employée dans la fabrication des tenues d'arts martiaux. Ce cuir matelassé est orné de motifs perforés, dont les dégradés et courbes mathématiques parfaitement alignés mettent les sièges en valeur.

06. RÉGLAGE DU SIÈGE AVANT / SOUTIEN LOMBAIRE

L'UX 300h dispose d'un poste de conduite ergonomique, qui diminue la fatigue, dont les sièges proposent jusqu'à huit réglages. Pour un maximum de confort pendant les longs trajets, l'ajustement du soutien lombaire est de série sur les versions Luxe et F SPORT Executive.

07. FINITIONS INTÉRIEURES "WASHI"

Tandis que le tableau de bord est traditionnellement noir, l'UX 300h est le premier modèle Lexus à offrir une garniture d'habitacle inspirée du grain d'un papier appelé « washi », qui est utilisé pour les portes coulissantes japonaises traditionnelles. La finition F SPORT Executive utilise une texture séduisante imitant le pelage d'un animal.

*Le Tahara est un matériau synthétique.



01

nanoeX

02



03



04



05



06



07

01. AÉRODYNAMISME DE POINTE

L'UX bénéficie d'un excellent aérodynamisme, avec notamment une face inférieure presque affleurante de la caisse de carrosserie, qui non seulement contribue à de bonnes économies de carburant, mais réduit également les bruits de vent et les turbulences. Parmi les autres avancées en matière d'aérodynamisme, citons le feu arrière d'une seule pièce avec ailettes intégrées afin de maintenir la stabilité de l'arrière de la voiture dans les virages et en cas de vent latéral. En outre, les moulures de passages de roue de l'UX présentent des côtés plats et une section supérieure en escalier qui génère un flux d'air destiné à réduire le roulis et à maintenir la stabilité de la voiture dans les virages, lors des changements de bande ou en ligne droite.

02. PLATEFORME AMÉLIORÉE À HAUTE RIGIDITÉ

L'UX est doté d'une plateforme qui est à la base de ses excellentes performances dynamiques. Son élaboration s'est attachée à conférer à l'UX une réponse agile et instantanée aux sollicitations du conducteur, tout en créant un sentiment de stabilité et de sécurité. Elle permet d'accroître la rigidité, notamment grâce à une structure en anneau à haute résistance à la traction autour des ouvertures des portières arrière et du hayon. Des adhésifs à rigidité élevée et des soudures par vissage au laser ont été appliqués à des emplacements clés, améliorant considérablement la rigidité générale.

03. CENTRE DE GRAVITÉ BAS

Grâce à cette plateforme, l'UX 300h possède le centre de gravité le plus bas de sa catégorie. Cette caractéristique, essentielle au dynamisme de la voiture, est complétée par des mesures d'allègement de la carrosserie, notamment l'utilisation d'aluminium léger pour les portières latérales, les ailes et le capot, ainsi que d'un élément en résine pour le hayon.

04. SUSPENSION

La suspension MacPherson à l'avant et une disposition à double triangulation à l'arrière ont été améliorées afin de favoriser le confort de conduite et la réactivité. Une attention particulière a été accordée aux performances des amortisseurs et à la qualité de l'huile d'amortisseur, des joints d'étanchéité et du contrôle de la friction.

05. DIRECTION ASSISTÉE ÉLECTRIQUE (EPS)

Un système de direction assistée électrique avec une colonne plus compacte et rigide a été adopté pour l'UX 300h, avec un plus grand diamètre pour l'arbre de la colonne. Il favorise la maniabilité grâce à une réaction nette et immédiate aux sollicitations du conducteur et à une meilleure sensation dans la direction.

06. SÉLECTION DU MODE DE CONDUITE

Le bouton de sélection du mode de conduite a été positionné à côté de l'encadrement du compteur, de sorte qu'il est possible de l'actionner sans nécessité de s'écarter trop de son champ de vision ou de changer de position de conduite. Les modes Eco, Normal et Sport sont de série sur tous les modèles, le modèle UX 300h F SPORT Executive proposant cinq modes : Eco, Normal, Custom, Sport S et Sport S+.

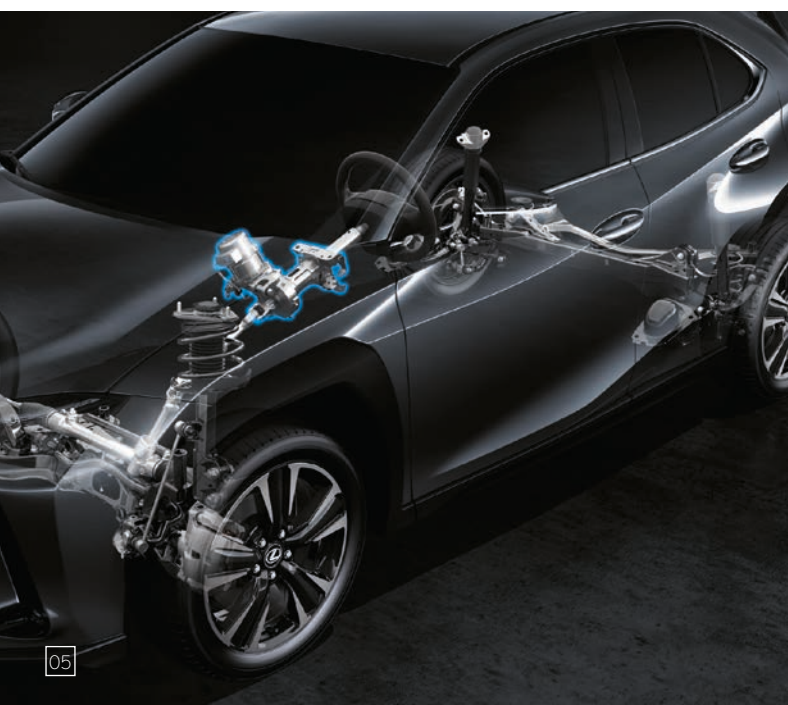
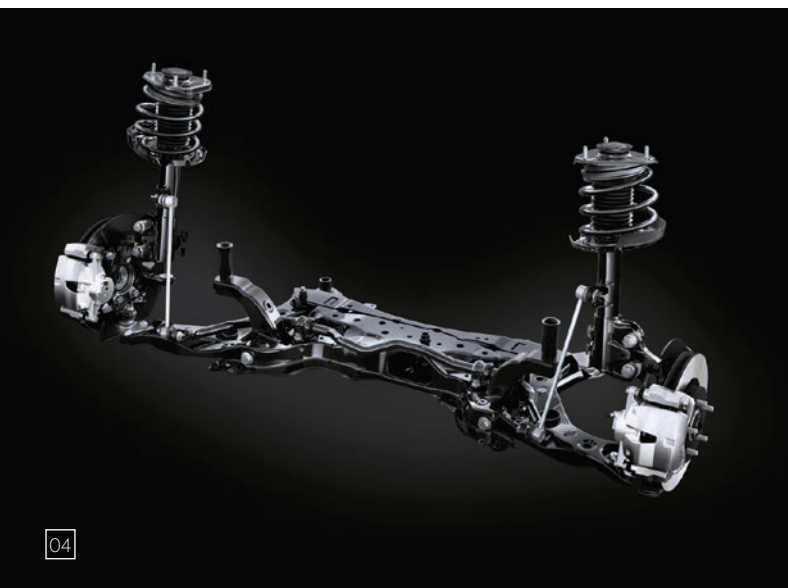
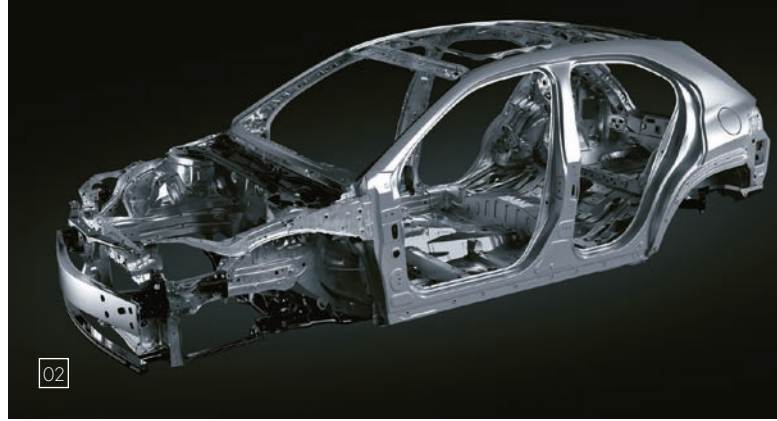

01. SYSTÈME AUDIO PANASONIC® À 6 OU 10 HAUTPARLEURS

L'UX est disponible avec un système audio Lexus de premier choix à 6 ou 10 haut-parleurs. Créant la sensation d'une scène en direct juste devant l'auditeur, le son est efficacement distribué directement par les haut-parleurs et réfléchi par la vitre. Pour assurer une reproduction vocale claire et dynamique avec une distorsion minimale, les membranes des haut-parleurs sont fabriquées à partir d'une résine contenant du charbon de bambou et des fibres végétales d'opale, ce qui améliore leur recyclabilité.

02. SYSTÈME AUDIO MARK LEVINSON®

D'une puissance de 915 W, le système audio Mark Levinson® Premium Surround à 13 haut-parleurs de l'UX 300h F SPORT Executive produit un son de classe mondiale. Chaque composant électrique du système a bénéficié de recherches en vue d'une conception idéale afin d'offrir une distorsion harmonique totale (THD, un indicateur de la distorsion du signal) de 0,1 % ou moins. Ce système comprend un amplificateur de classe D de 150 W / 4 Ω x 12 canaux (8 canaux utilisés). La puissance généreuse de cette unité lui permet de remuer avec précision des haut-parleurs de grande taille, créant ainsi un son clair et puissant. Basé sur un schéma optimal, le système QLS (Quantum Logic Surround) utilise une technologie de traitement acoustique permettant au système de reproduire les sons avec fidélité, en parfaite adéquation avec les intentions du compositeur.

03. COCKPIT DIGITAL

L'habitacle de l'UX, centré sur le conducteur, s'enrichit d'un nouveau tableau de bord entièrement numérique de 12,3". La disposition et la mise en évidence des compteurs et des informations changent en fonction du mode de conduite sélectionné et peuvent également être personnalisés.

04. AFFICHAGE TÊTE HAUTE (HUD)

Les données du véhicule sont projetées en couleur directement sur le pare-brise. L'affichage tête haute, qui mesure 260 x 97,5 mm, vous permet de consulter des données telles que les commandes de navigation, les réglages audio ou les fonctionnalités de sécurité, sans quitter la route des yeux.

05. SYSTÈME D'APPEL D'URGENCE ECALL

Pour votre sécurité, eCall est doté d'un système d'appel d'urgence manuel et automatique. Après une collision ayant entraîné le déploiement des airbags, il contacte automatiquement les secours et envoie la localisation exacte du véhicule ainsi que ses informations d'identification. Vous pouvez également joindre les secours en appuyant sur le bouton d'appel d'urgence à tout moment.

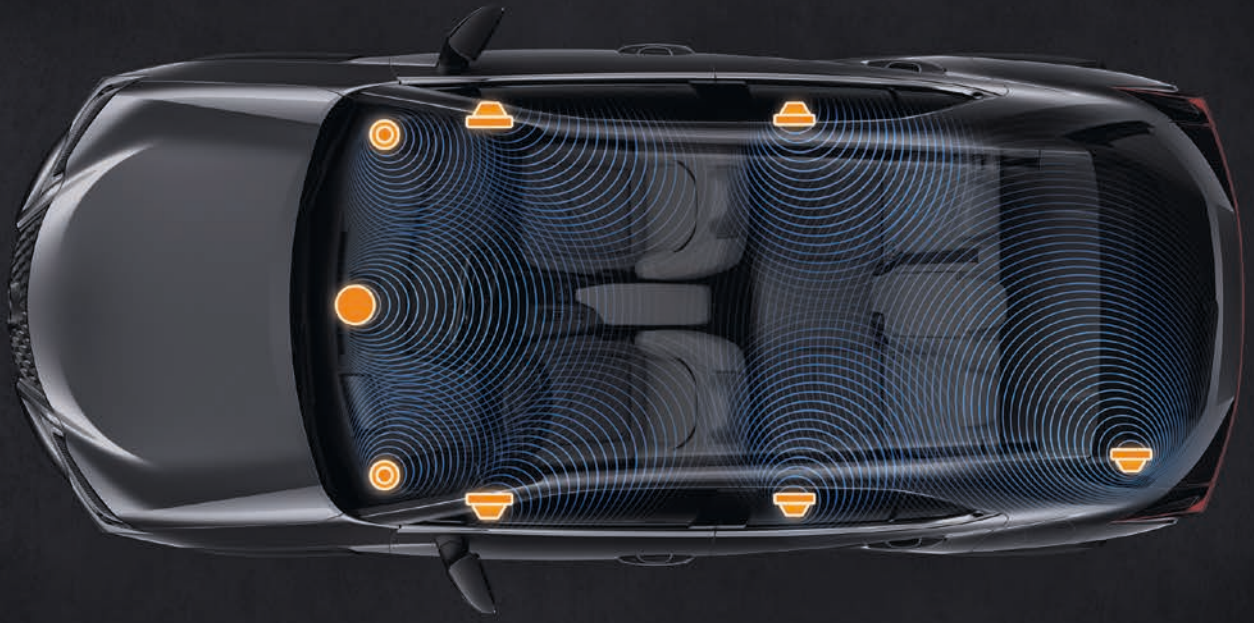

01



02



03



04



05

01. MULTIMÉDIA LEXUS LINK

Plus rapide et plus facile à utiliser, avec une résolution améliorée sur les écrans tactiles 8" (Lexus Link Connect avec navigation basée sur le cloud) et 12,3" (Lexus Link Pro avec navigation intégrée), le système multimédia utilise la navigation basée sur le cloud pour mettre régulièrement à jour vos cartes et données de circulation. Caractérisé par de nombreuses options de cartographie telles que la recherche des points d'intérêt, le système permet de mettre les cartes à jour grâce à la technologie de transmission « Over the Air ». Enfin, en vue d'améliorer votre expérience de navigation, des services en ligne vous sont proposés : trafic en temps réel, recherche de parkings ou de stations-service, prévisions météorologiques ou recherche Google.

02. ÉCRAN TACTILE 12,3"

Parfaitement positionné pour une interaction fluide pendant la conduite, cet écran tactile haute définition de 12,3" est l'un des plus grands disponibles dans cette catégorie de voiture et vous permet d'accéder à des informations telles que la navigation, le système audio et le contrôle de la climatisation.

03. SERVICES EN LIGNE LEXUS LINK+¹

L'application Lexus Link+, un univers de connectivité prévu pour compléter notre gamme de services Omotenashi unique, vous souhaite la bienvenue. Grâce à ses fonctionnalités intelligentes et personnalisées, vous établissez un itinéraire, vous trouvez une place de stationnement, vous programmez un entretien ou améliorez même votre conduite. Transformez votre temps avec l'UX, en utilisant des services tels que :

- Données de conduite : suivez vos trajets, votre style de conduite et enregistrez vos voyages d'affaires
- Coach Hybride : vous aide à conduire votre UX 300h plus efficacement
- Trouver ma voiture : localise et vous guide jusqu'à votre Lexus
- eCare : vous permet de gérer l'entretien et la maintenance de votre UX
- Témoins d'avertissement : expliquent la signification de chaque témoin d'avertissement et les mesures à prendre
- État de la voiture : vous avertit si vous avez laissé les vitres de la voiture ouvertes ou si vous avez oublié d'éteindre les phares. vous pouvez également vérifier si votre voiture est verrouillée
- Contrôle de la batterie : surveille le niveau de charge de la batterie 12 V

04. CONNECTIVITÉ LEXUS LINK+ PREMIUM

En tant que propriétaire d'un UX, vous bénéficiez gratuitement de tous les avantages de la connectivité Lexus Link+ standard pendant toute sa durée de vie. Le pack Connectivité Premium de Lexus Link+ est également gratuit pendant les 4 premières années de possession du véhicule, puis sur la base d'un abonnement. Il comprend des fonctionnalités novatrices telles que :

- Navigation basée sur le cloud & assistant vocal
- Événements routiers et informations sur le trafic en temps réel
- Disponibilité des parkings dans et hors des rues
- Climatisation à distance : dégivrez votre pare-brise, activez les feux de détresse ou verrouillez et déverrouillez votre UX à distance en étant confortablement installé chez vous

05. INTÉGRATION DU SMARTPHONE

Avec Apple CarPlay® sans fil et Android Auto® en filaire, l'UX vous donne l'occasion d'afficher en un clin d'œil les applications de votre smartphone et d'y accéder via l'écran de la voiture.

06. CHARGEUR SANS FIL POUR SMARTPHONE

Un chargeur sans fil plus grand situé à l'avant de la console centrale vous permet de recharger la batterie de votre smartphone ou de tout autre appareil portable en le plaçant simplement sur la station de charge. Vous pouvez dire adieu aux câbles.

07. NOUVELLE CLÉ NUMÉRIQUE INTELLIGENTE²

Une chose de moins à égarer : notre clé numérique sécurisée et pratique intègre toutes les fonctions de la clé intelligente Lexus dans l'application Lexus Link + de votre smartphone. Conservée dans votre poche ou votre sac, elle vous permet de déverrouiller/verrouiller et de démarrer aisément votre voiture et peut être partagée à distance avec un maximum de cinq personnes.

¹ Le Pack Connectivité Premium est inclus dans Lexus Link Connect et Lexus Link Pro les 4 premières années, puis renouvelable sous forme d'abonnement.

² La fonction de démarrage du moteur de la clé numérique intelligente ne fonctionnera pas si votre véhicule est équipé d'un dispositif d'immobilisation supplémentaire et que la clé d'immobilisation ne se trouve pas à l'intérieur du véhicule. Clé numérique disponible courant 2024. Nécessite réengagement après 4 ans. Offre sans engagement.

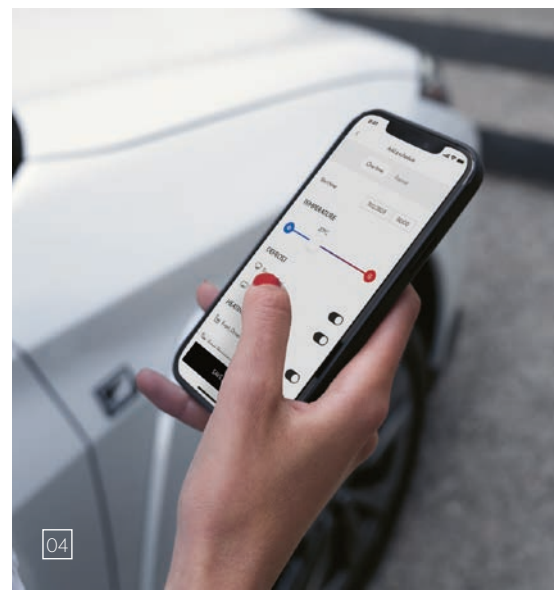
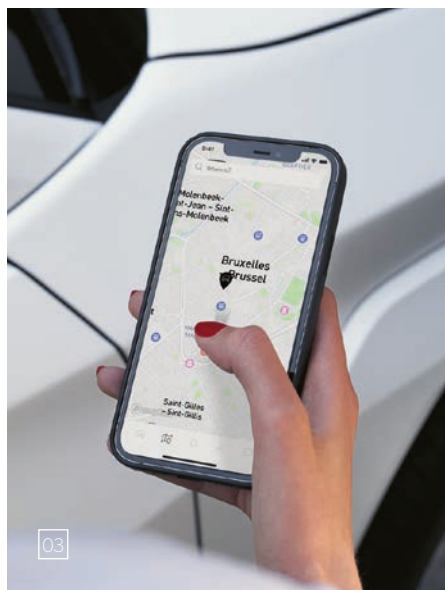

01. LEXUS SAFETY SYSTEM+ DE DERNIÈRE GÉNÉRATION

L'UX 300h bénéficie des systèmes sophistiqués de sécurité active et d'aide à la conduite du Lexus Safety System + de dernière génération, avec des fonctions améliorées et supplémentaires qui assurent une détection accrue des risques d'accident. Il s'agit notamment d'un système de surveillance de la vigilance du conducteur qui vérifie si ce dernier présente des signes de fatigue ou de distraction, et d'un système d'aide à la conduite proactive avec assistance à la direction, qui utilise la caméra avant pour déterminer l'angle d'un virage et ajuster la force de direction à l'approche d'un virage.

02. SYSTÈME DE SÉCURITÉ PRÉCOLLISION (PCS)

Outre la détection des motos pendant la journée, le système de sécurité précollision Lexus amélioré permet d'éviter davantage de collisions potentielles, notamment lors de bifurcations à gauche ou à droite et lorsque des véhicules s'insèrent devant la voiture dans la file. Il détecte aussi les risques de collision avec le trafic venant en sens inverse ou les piétons en train de traverser, quand vous tournez à un carrefour. La capacité à éviter les chocs est renforcée par l'assistance de direction d'urgence.

03. RÉGULATEUR DE VITESSE DYNAMIQUE (DRCC)

Ce système utilise un capteur radar à ondes millimétriques et une caméra pour détecter le véhicule qui précède et maintenir une distance appropriée. Si le véhicule qui précède s'arrête, l'UX 300h s'arrête également. Lorsque ce véhicule redémarrera, vous ferez de même. Il reconnaît rapidement les véhicules qui coupent la route et, en association avec l'assistance au maintien dans la bande de circulation, suit une ligne plus naturelle dans les virages.

04. ASSISTANCE AUX MANOEUVRES D'ÉVITEMENT

Si vous essayez d'éviter un piéton proche de votre trajectoire ou sur celle-ci alors qu'une collision est imminente, l'assistance de direction d'urgence soutiendra vos mouvements de volant afin d'améliorer la stabilité de la voiture et d'éviter une sortie accidentelle de bande de circulation.

05. AIDE AU MAINTIEN DANS LA FILE DE CIRCULATION (LTA)

Le système avancé d'assistance au maintien dans la file de circulation aide l'UX 300h à rester au centre de la bande de circulation, utilise la fonctionnalité de « maintien naturel dans la file de circulation » et fournit également une assistance dans les virages.

06. AIDE À LA CONDUITE PROACTIVE (PDA)

Équipé du tout dernier système d'aide à l'anticipation des obstacles, l'UX 300h est doté de la nouvelle technologie d'avant-garde de système d'aide à la conduite proactive avec assistance active à la direction qui surveille les usagers de la route et les objets qui se trouvent devant lui, et contrôle de manière proactive les freins et la direction afin de maintenir une distance de sécurité avec eux. En outre, l'assistance à la décélération vous aide à relâcher l'accélérateur avant un virage ou un véhicule précédent, procurant une décélération plus douce et plus sûre. Le système détecte également les courbes à venir et ajuste la force d'assistance à la direction pour faciliter une conduite sûre et précise.

07. LECTURE AUTOMATIQUE DES PANNEAUX DE SIGNALISATION (RSA)

La lecture automatique des panneaux de signalisation (RSA) reconnaît les panneaux de signalisation et fournit des informations au conducteur via l'écran multi-informations. Lorsqu'il est associé au régulateur de vitesse dynamique à radar, la vitesse de la voiture peut être ajustée en fonction de la limite de vitesse reconnue par la RSA.

08. FEUX DE ROUTE AUTOMATIQUES (AHB)

Les feux de route automatiques (AHB) détectent les véhicules venant en sens inverse la nuit et abaissent automatiquement les feux de route. Cela réduit le risque d'éblouir accidentellement les autres conducteurs et vous permet de vous concentrer sur la route devant la voiture.

09. FEUX DE ROUTE ADAPTATIFS (AHS)

Le système de feux de route adaptatifs (AHS) de la version F SPORT Executive empêche l'UX 300h d'éblouir les autres usagers de la route. Le système AHS utilise un capteur caméra situé en haut du pare-brise pour détecter la lumière des véhicules devant la voiture et optimise automatiquement la répartition de la lumière des phares de manière à ne pas éclairer directement les véhicules qui précèdent ou qui viennent en sens inverse. Onze puces LED indépendantes dans les phares sont activées / désactivées afin de permettre un contrôle précis des zones éclairées et non éclairées.

LEXUS SAFETY SYSTEM +

01

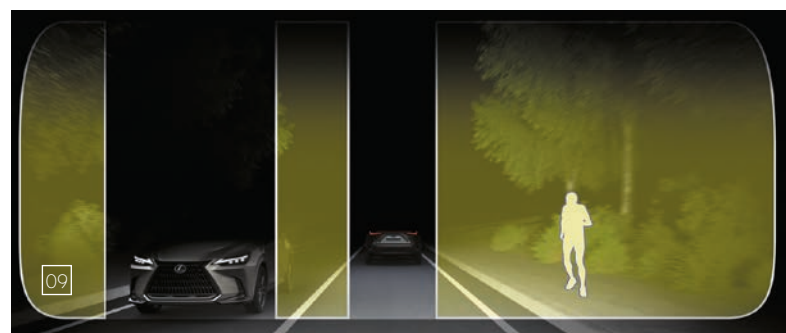
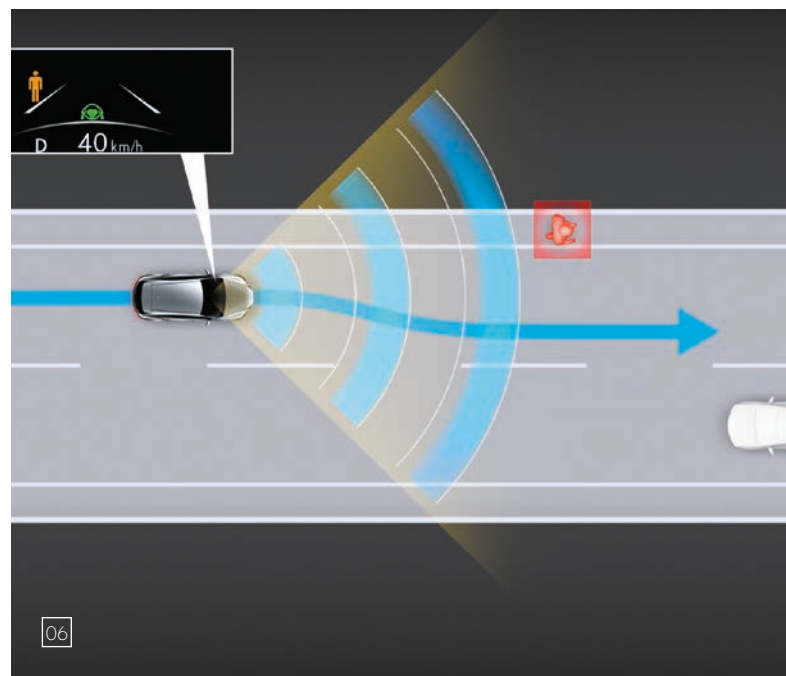
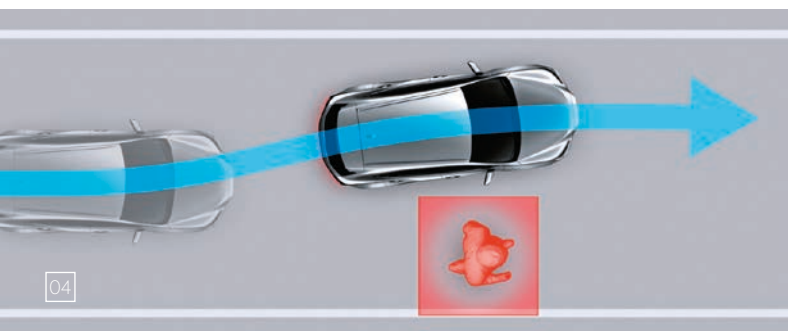
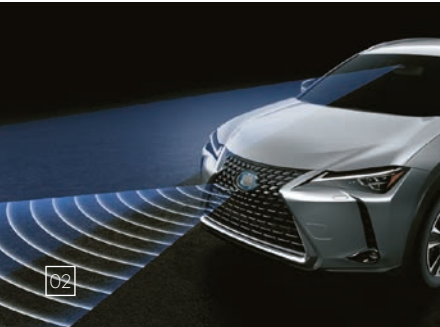

01. AIRBAGS

Pour renforcer encore ses performances en matière de sécurité, l'UX est équipé de série d'un ensemble complet de 8 airbags. Ils comprennent des airbags pour le conducteur et le passager avant, des airbags de genoux, des airbags latéraux avant et des airbags rideaux couvrant toutes les vitres latérales.

02. AVERTISSEUR DE CIRCULATION ARRIÈRE INTELLIGENT (RCTAB)

La fonction d'alerte de circulation arrière fonctionne lorsque la voiture est en marche arrière. Elle détecte les obstacles autour de la voiture et les véhicules qui s'approchent de la zone située derrière la voiture. Si nécessaire, le système vous avertit par un signal sonore et un affichage visuel dans l'écran central et les rétroviseurs extérieurs concernés. Il est également capable de moduler la force motrice et d'actionner les freins pour éviter une collision.

03. SYSTÈME DE SURVEILLANCE DE LA PRESSION DES PNEUMATIQUES

Recevant les données d'un capteur installé dans chaque pneu, l'écran multi-informations affiche les données de pression des pneus et émet un avertissement en cas de baisse de pression dans l'un d'entre eux. Ce système est capable de réduire le risque de crevaison, tout en contribuant à améliorer les économies de carburant et la durée de vie des pneus.

04. ALERTE D'AIDE AU STATIONNEMENT

Cette fonctionnalité, qui permet de se garer dans des espaces confinés, signale une collision imminente grâce à un sonar de dégagement, à l'alerte de circulation arrière et à l'affichage dans la caméra arrière.

05. MONITEUR DE VISION PANORAMIQUE 360° (PVM)

Le moniteur de vision panoramique facilite la conduite dans les espaces étroits en offrant une vue à près de 360° sur l'ensemble de la voiture. Il crée également une image virtuelle en 3D de votre UX, avec des lignes de guidage à l'écran pour faciliter les manœuvres de proximité en ville*.

06. MONITEUR D'ANGLE MORT (BSM)

Des radars montés dans le bouclier arrière détectent les véhicules se trouvant dans les files voisines lorsqu'ils entrent dans une zone non couverte par les rétroviseurs extérieurs. Si le conducteur souhaite changer de file, mais si un autre véhicule entre dans l'angle mort, un signal d'avertissement apparaît dans le rétroviseur extérieur.

07. SAFE EXIT ASSIST (SEA)

Couplée au moniteur d'angle mort (BSM), la fonction exclusive SEA émet un avertissement pour empêcher les occupants (à l'avant et à l'arrière) d'ouvrir leur portière en cas de circulation de véhicules ou de cyclistes arrivant par l'arrière.

* Les personnes et les obstacles affichés à l'écran diffèrent de la position et de la distance réelles. Ne vous fiez pas entièrement au moniteur et, pour une plus grande sécurité, vérifiez les alentours du véhicule de vos propres yeux lorsque vous conduisez.

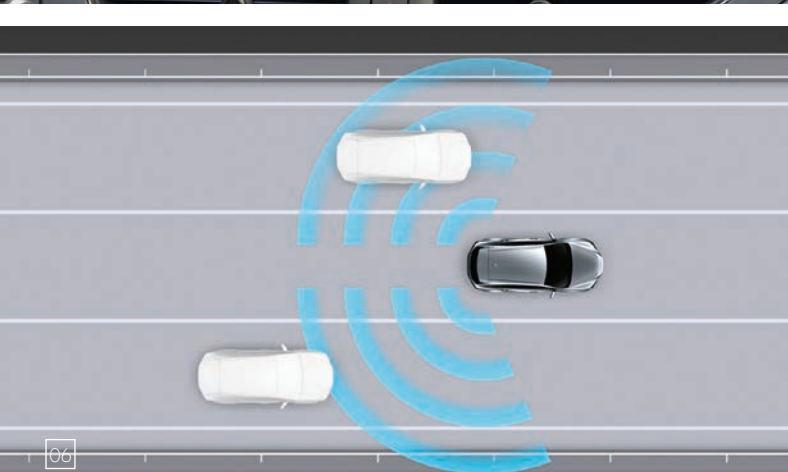
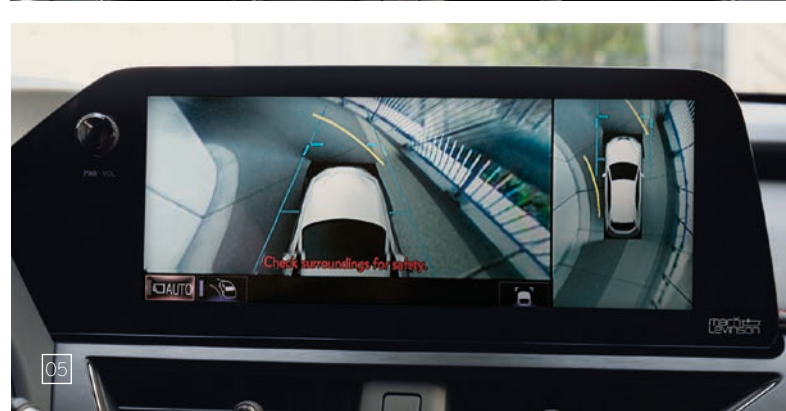
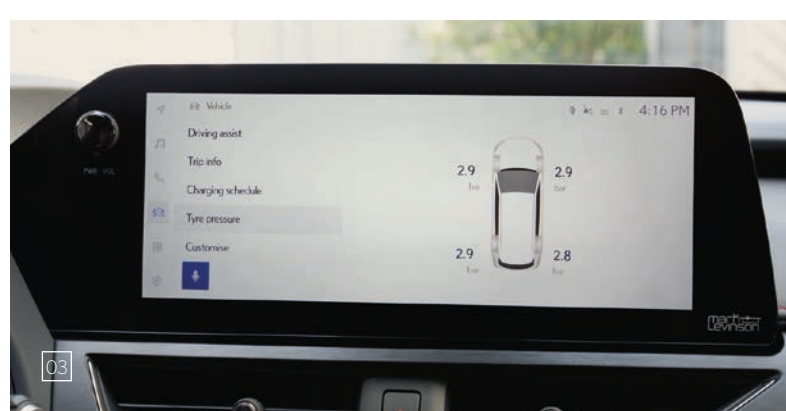

01. CALANDRE F SPORT

La calandre exclusive F SPORT et le pare-chocs avant distinguent les modèles F SPORT Design et F SPORT Executive du reste de la gamme UX. Avec une finition en noir de jais, le maillage complexe de la calandre s'inspire des modèles les plus sportifs de la gamme Lexus et a nécessité des mois de modélisation informatique intensive pour sa conception.

02. STYLE ARRIÈRE F SPORT

Outre un pare-chocs arrière exclusif, une moulure centrale et un encadrement de réflecteur arrière plaqué noir de jais mettent en évidence le look distinctif des modèles F SPORT Design et F SPORT Executive.

03. JANTES EN ALLIAGE F SPORT 18"

Inspirés par ceux du coupé LC et de l'émblématique berline LS, les modèles F SPORT de l'UX sont équipés de jantes exclusives 18" en alliage haute rigidité à 5 branches doubles, avec un revêtement métallique foncé.

04. PEINTURE BI-TON ÉTENDUE

Disponible uniquement pour le modèle F SPORT Executive, choisissez parmi les peintures Cuivre Basson, Gris Titane et Bleu Saphir dotées d'un toit, de montants et de rails de toit peints en noir.

05. SUSPENSION VARIABLE ADAPTATIVE (AVS)

Pour un niveau de performance dynamique encore plus élevé, le modèle F SPORT Executive est équipé d'une suspension variable adaptative, similaire à celle du coupé LC. Celle-ci comprend des amortisseurs réglables à chaque roue avec 650 niveaux de force d'amortissement pour atteindre une maîtrise ultime sur n'importe quelle surface de route.

06. SIÈGES F SPORT

Les sièges en cuir F SPORT, semblables à ceux du coupé sport LC, sont réglables dans 8 directions et disposent d'un support lombaire. Toutes les coutures des sièges, du volant, du tableau de bord et du levier de vitesses sont supervisées par nos maîtres artisans Takumi.

07. VOLANT F SPORT

Arborant le logo F SPORT, le volant de l'UX F SPORT Executive confère au conducteur un sentiment d'appartenance particulier. Les commandes intégrées au volant vous permettent de changer de vitesse avec rapidité et précision, tout en gardant les deux mains sur le volant. Avec une finition en cuir perforé, le design du levier de vitesse F SPORT est assorti au volant pour créer une ambiance sportive excitante.

08. SEUILS DE PORTE F SPORT ET PÉDALES SPORT

Offrant une protection accrue, les seuils de portière F SPORT durables sont en aluminium brossé et portent le logo Lexus. Les pédales sport en aluminium usiné offrent d'excellentes caractéristiques d'adhérence.

09. MODE SPORT S+

Le mode Sport S+ du modèle F SPORT Executive de l'UX ajuste la suspension, la direction et la réaction de l'accélérateur, pour une expérience de conduite plus sportive.

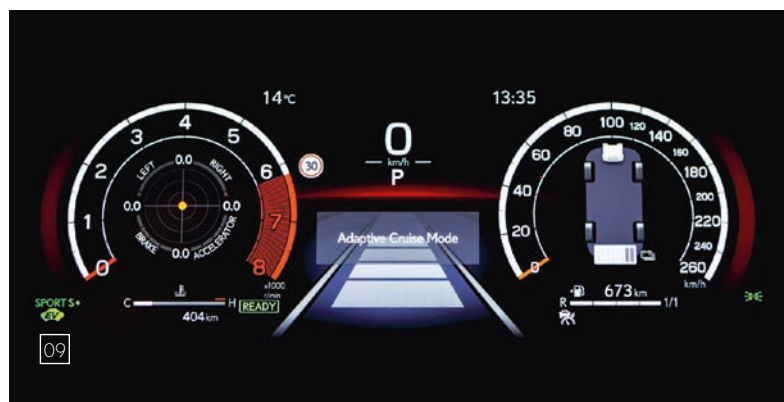

01. PROTECTION

1.1 : BAC DE COFFRE

Parfaitement adapté aux dimensions de votre UX. Il a le double bénéfice de protéger l'intérieur de votre coffre contre la saleté et les éclaboussures ; mais aussi de contenir les objets grâce à sa surface antidérapante.

1.2 : FILMS DE PROTECTION

Conçus pour préserver l'éclat de votre carrosserie, nos films offrent une barrière supplémentaire contre les dommages et les dangers de la route. Grâce à une technologie de pointe, ils protègent efficacement les zones les plus vulnérables de votre véhicule, tout en maintenant son apparence.

02. DESIGN

2.1 : JANTES EN ALLIAGE 17" POUR L'HIVER

Les jantes en alliage Lexus pour l'hiver sont spécialement conçues pour équiper votre UX en cas de mauvaises conditions routières et de conduite à basse température, tout en maintenant une apparence prestigieuse.

2.2 : JANTES EN ALLIAGE 18" - NOIR BRILLANT USINÉ

La finition noire brillante usinée et le design hautes performances à 10 branches créent un look caractéristique de sophistication urbaine.

2.3 : SEUILS DE PORTES RÉTROÉCLAIRÉS

Les seuils de portes rétroéclairés rajoutent une touche de raffinement et d'élégance à votre UX.

2.4 : BAS DE CAISSE

Jupe avant : s'intègre de manière harmonieuse au bord inférieur du pare-chocs, conférant à votre UX une esthétique à la fois puissante et raffinée.
 Jupe latérale : prolonge élégamment le style de votre UX, rehaussant ainsi son allure sportive distinctive.
 Jupe arrière : son style apporte une touche finale à l'aspect dynamique et sportif de votre UX.

03. TRANSPORT

3.1 : ATTELAGE DÉTACHABLE VERTICAL

Fourni avec un câblage électrique 13 broches. La boule de remorquage est dotée d'une surface anticorrosion résistante et se fixe et se retire avec une grande facilité.

3.2 : BARRES DE TOIT

Avec ces barres de toit d'origine Lexus vous pouvez partir sereins en fixant en toute sécurité porte-vélos, porte-skis, coffre de toit.

3.3 : COFFRES DE TOIT LEXUS

Les coffres de toit sont disponibles en 4 volumes (M : 415 L / L : 479 L / XL : 510 L / Ski : 512 L). parfaitement adaptés à vos voyages, ils sont aérodynamiques, étanches et résistants aux UV. Ils bénéficient d'une ouverture bilatérale ainsi que d'une serrure renforcée Slidelock.

3.4 : PORTE-SKIS

Deux capacités sont disponibles. Vous pouvez transporter 4 paires de skis ou 2 snowboards ou 6 paires de skis ou 4 snowboards. La seconde capacité est dotée d'un bras de fixation allongé et coulissant.

3.5 : PORTE-VÉLO

Structure légère en aluminium dotée d'un système antivol. Le bras de fixation est réglable en fonction de la hauteur du cadre de votre vélo.



COLORIS | EXTÉRIEUR

BLANC NOVA | 083¹



BLANC ARCTIQUE | 085²



GRIS IRIIDIUM | 1L2



GRIS DE PAYNE | 1L1

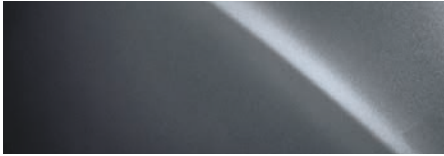

GRIS TITANE | 1J7



NOIR ÉBÈNE | 212³



NOIR GRAPHITE | 223

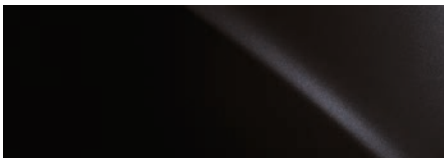

ROUGE MAGMA | 3T2³



CUIVRE BASSON | 4Y5



VERT KAKI | 6X4



BLEU CÉLESTE | 8Y6



BLEU SAPHIR | 8X1¹



GRIS TITANE / NOIR | 9M0⁴

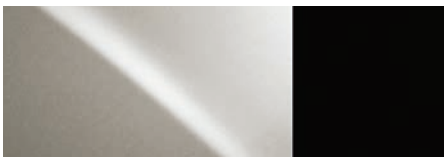

CUIVRE BASSON / NOIR | 9L8⁴

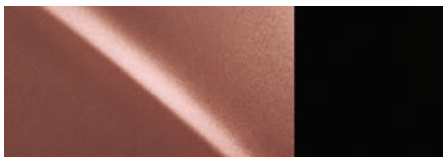

BLEU SAPHIR / NOIR | 9L9⁴

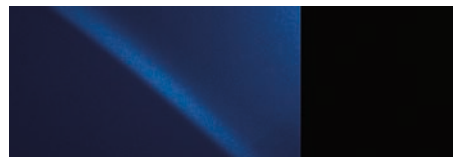

¹ Exclusif au modèle F SPORT Design.

² Indisponible pour le modèle F SPORT Design.

³ Couleur non métallisée.

⁴ Coloris de la version F SPORT Executive (exclusifs). Le toit, les rails de toit, les montants et les rétroviseurs extérieurs sont noirs.

Remarque : en raison des variations liées à la reproduction des couleurs à l'impression, la teinte extérieure réelle peut légèrement différer de celle présentée dans les illustrations.

COLORIS | INTÉRIEUR

TISSU¹



Noir

Camel

TAHARA²



Noir

Blanc

Camel

CUIR³

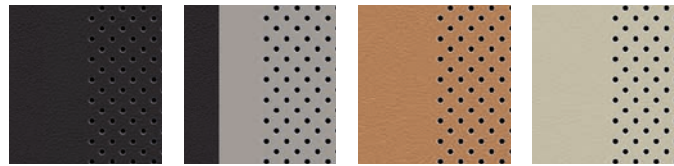

Noir

Blanc

Camel

Crème

CUIR F SPORT⁴



Noir

Blanc / Noir

Rouge / Noir

¹ La sellerie en tissu est de série sur les versions UX 300h, Pack et Pack Business.

² La sellerie Tahara est de série sur le modèle F SPORT Design. Le Tahara est un matériau synthétique.

³ Le cuir lisse est de série sur la version Luxe.

⁴ Le cuir F SPORT est disponible de série sur la version F SPORT Executive.

Pour de plus amples informations, n'hésitez pas à contacter votre concessionnaire agréé Lexus. Consultez également le configurateur de voiture sur www.lexus.fr.

ÉQUIPEMENTS | VERSIONS

EXTÉRIEUR	UX 300h	PACK / PACK BUSINESS	F SPORT DESIGN	LUXE	F SPORT EXECUTIVE
Antenne type aileron de requin	■	■	■	■	■
Becquet arrière	■	■	■	■	■
Bouclier avant avec calandre trapézoïdale aux finitions chromées	■	■	–	■	–
Bouclier avant avec calandre trapézoïdale à motifs en nid d'abeilles et aux finitions cuivrées	–	–	■	–	■
Bouclier arrière aux finitions cuivrées	–	–	■	–	■
Éclairage d'intersection	–	–	■	■	■
Essuie-glaces avant à détecteur de pluie	–	■	■	■	■
Feux de brouillard avant à LED	–	■	■	■	■
Feux de jour à LED	■	■	■	■	■
Feux arrière et feux de brouillard arrière à LED	■	■	■	■	■
Kit de réparation de pneu	■	■	–	■*	–
Logos F SPORT sur les ailes avant	–	–	■	–	■
Passages de roues couleur carrosserie	–	–	–	–	■
Peinture métallisée	○	○	○	○	–
Peinture métallisée bi-ton	–	–	–	–	■
Projecteurs avant LED à simple lentille - Réglage automatique de la hauteur du faisceau à l'arrêt	■	■	■	■	–
Projecteurs avant LED à triple lentilles - Clignotants avant à LED - Lave-phares haute pression - Réglage automatique de la hauteur du faisceau en roulant	–	–	–	–	■
Rails de toit en aluminium	–	■	■	■	–
Rails de toit noirs	–	–	–	–	■
Rétroviseurs extérieurs réglables, rabattables et dégivrables électriquement	■	■	■	■	■
Rétroviseur extérieur côté conducteur électrochromatique (atténuation automatique de la brillance)	–	–	–	–	■
Rétroviseurs extérieurs rabattables automatiquement	–	–	–	–	■
Vitres latérales avant anti-UV	■	■	■	■	■
Vitres latérales arrière et lunette arrière surteintées	–	–	■	■	■

JANTES

Jantes en alliage 17" à 5 branches avec pneumatiques 215/60 R17	■	–	–	–	–
Jantes en alliage 17" anthracites à 5 branches avec pneumatiques 215/60 R17 (sauf version Luxe 4WD)	–	■	–	■	–
Jantes en alliage 18" F SPORT avec pneumatiques Runflat 225/50 R18	–	–	■	–	■
Jantes en alliage 18" à 5 branches avec pneumatiques Runflat 225/50 R18 (Luxe 4WD uniquement)	–	–	–	■	–

* Uniquement sur 2WD.

- Disponible de série.
- Disponible en option.
- Disponible dans le cadre d'un pack.
- Non disponible.

ÉQUIPEMENTS | VERSIONS

SÉCURITÉ ACTIVE ET DYNAMIQUE DE CONDUITE	UX 300h	PACK / PACK BUSINESS	F SPORT DESIGN	LUXE	F SPORT EXECUTIVE
Amortisseurs latéraux arrière haute performance	–	–	–	–	■
Assistance au démarrage en côte (HAC)	■	■	■	■	■
Feux de stop actifs	■	■	■	■	■
Lexus Safety System + 3					
- Lecture automatique des panneaux de circulation (RSA)					
- Régulateur de vitesse dynamique (DRCC) avec réduction de la vitesse en courbe	■	■	■	■	■
- Système de maintien dans la file de circulation avancé (LTA)					
- Système de sécurité pré-collision (PCS) avec détection des intersections (ITA) et correction active de trajectoire (ESA)					
Système de surveillance du conducteur (Driver Monitor)	–	■	■	■	■
Allumage automatique des feux de route (AHB)	■	■	■	■	■
Feux de route adaptatifs (AHS)	–	–	–	–	■
Mode EV (100 % électrique)	■	■	■	■	■
Moniteur d'angle mort (BSM) avec Safe Exit Assist (SEA) et feux de détresse automatiques et avertisseur de circulation arrière intelligent (RCTAB)	–	–	■	■	■
Sélecteur de mode de conduite (ECO / NORMAL / SPORT)	■	■	■	■	■
Systèmes de freinage, de stabilité, de direction et d'antipatinage					
- ABS / BAS / EBD / ECB-R / EPB / EPS / TRC / VSC	■	■	■	■	■
Système de surveillance de la pression des pneumatiques (TPWS)	■	■	■	■	■
Suspension variable adaptative (AVS) avec mode de conduite Sport S+	–	–	–	–	■
SÉCURITÉ PASSIVE					
8 airbags :					
- Airbag frontaux / latéraux et de genoux pour le conducteur et le passager avant	■	■	■	■	■
- Airbags rideaux sur toute la longueur du véhicule					
Bouton de désactivation de l'airbag passager avant	■	■	■	■	■
Points d'ancrage ISOFIX (places latérales arrière)	■	■	■	■	■
Prétensionneurs de ceintures de sécurité (places avant et latérales arrière)	■	■	■	■	■
Rappel visuel et sonore de non-bouclage des ceintures de sécurité à l'avant	■	■	■	■	■
PROTECTION DU VÉHICULE					
Double verrouillage des portières	■	■	■	■	■
Système antivol bande ultra large (entraîne la suppression de la clé plate)	■	■	■	■	■
Système antivol avec antidémarrage / alarme sonore / capteur d'intrusion	■	■	■	■	■
Verrouillage automatique des portières en roulant	■	■	■	■	■

- Disponible de série.
- Disponible en option.
- Disponible dans le cadre d'un pack.
- Non disponible.

ÉQUIPEMENTS | VERSIONS

SYSTÈME AUDIO, COMMUNICATION ET INFORMATION	UX 300h	PACK / PACK BUSINESS	F SPORT DESIGN	LUXE	F SPORT EXECUTIVE
4 ports USB Type-C (2 avant, 2 arrière) / Prise 12 V	■	■	■	■	■
Affichage tête haute (HUD) couleur	–	–	–	–	■
Caméra de recul	■	■	■	■	■
Cockpit digital 12,3"	–	–	□	□	■
Commandes au volant (audio / affichage / téléphone / reconnaissance vocale / DRCC / LTA)	■	■	■	■	■
Connectivité audio et téléphonie mobile Bluetooth®	■	■	■	■	■
DAB (Digital Audio Broadcasting)	■	■	■	■	■
Écran multi-informations 7" couleur	■	■	■	■	–
Intégration Smartphone Apple CarPlay® sans fil et Android Auto®	■	■	■	■	■
Moniteur de vision panoramique 360° (PVM)	–	–	–	–	■
Services connectés via l'application Lexus Link+	■	■	■	■	■
Système audio Mark Levinson® à 13 haut-parleurs	–	–	–	–	■
Système d'appel d'urgence (eCall)	■	■	■	■	■
Système de contrôle actif du son (ASC)	–	–	–	–	■
Système Multimédia Lexus Link Connect* : - Écran central tactile 8" et système de Navigation (Cloud) - Système audio Panasonic® à 6 haut-parleurs	■	■	■	–	–
Système Multimédia Lexus Link Pro* : - Écran central tactile 12,3" et Navigation embarquée - Système audio à 10 haut-parleurs	–	–	□	■	■

* Le pack Connectivité Premium est compris pendant les 4 premières années de possession. Il est renouvelable par la suite sur la base d'un abonnement.

- Disponible de série.
- Disponible en option.
- Disponible dans le cadre d'un pack.
- Non disponible.

ÉQUIPEMENTS | VERSIONS

CONFORT INTÉRIEUR ET PRATICITÉ	UX 300h	PACK / PACK BUSINESS	F SPORT DESIGN	LUXE	F SPORT EXECUTIVE
Accès et sorties facilités (volant et siège conducteur)	–	–	–	–	■
Accoudoir central arrière avec porte-gobelets (x2)	■	■	■	■	■
Accoudoir central avant avec espace de rangement	■	■	■	■	■
Banquette arrière rabattable 60:40	■	■	■	■	■
Capteurs de stationnement avant et arrière intelligents (ICS)	–	■	■	■	■
Chargeur sans fil pour Smartphone	–	–	■	■	■
Clé numérique**	–	–	–	□	■
Climatisation automatique bi-zone avec recirculation automatique / capteur d'humidité et technologie Nanoe®	■	■	■	■	■
Démarrage sans clé (Smart Start)	■	■	■	■	■
Hayon à ouverture et fermeture électrique au pied	–	–	–	–	○
Hayon électrique	–	–	□	□	■
Inserts Noir brossé (tableau de bord)	–	–	–	–	■
Inserts Noir laqué (tableau de bord)	■	■	■	■	–
Lève-vitres électriques avant et arrière à impulsion	■	■	■	■	■
Palettes de changement de vitesse au volant	–	–	–	–	■
Pédalier en aluminium	–	–	–	–	■
Plaques de seuil de portes en aluminium	–	–	–	–	■
Pommeau de levier de vitesses gainé de cuir	■	■	■	■	–
Pommeau de levier de vitesses gainé de cuir perforé	–	–	–	–	■
Rétroviseur intérieur à réglage jour/nuit manuel	■	–	–	–	–
Rétroviseur intérieur électrochromatique (atténuation automatique de la brillance)	–	■	■	■	■
Sellerie en cuir	–	–	–	■	–
Sellerie en Tahara*	–	–	■	–	–
Sellerie en tissu	■	■	–	–	–
Sellerie en cuir perforé F SPORT exclusive avec maintien latéral étendu	–	–	–	–	■
Siège conducteur, volant et rétroviseurs extérieurs mémorisables (3 présélections)	–	–	–	–	■
Sièges avant chauffants	–	–	■	■	■
Sièges avant réglables électriquement (8 positions) : - Longitudinal / hauteur et inclinaison d'assise / inclinaison du dossier pour le conducteur et le passager - Soutien lombaire électrique pour le conducteur (2 positions)	–	–	–	■	■
Sièges avant réglables manuellement : - Longitudinal / hauteur d'assise / inclinaison du dossier	■	■	■	–	–
Sièges avant ventilés	–	–	–	–	■
Système d'accès sans clé Smart Entry (portières avant et coffre)	–	■	■	■	■
Toit ouvrant électrique entrebâillant et coulissant	–	–	–	○	■
Volant à 3 branches réglable électriquement en hauteur et en profondeur	–	–	–	–	■
Volant à 3 branches réglable manuellement en hauteur et en profondeur	■	■	■	■	–
Volant chauffant	–	–	■	■	■
Volant gainé de cuir	■	■	■	■	–
Volant gainé de cuir perforé	–	–	–	–	■

OPTIONS

Coffre à ouverture et fermeture électrique au pied	–	–	–	–	○
Peinture métallisée	○	○	○	○	■
Toit ouvrant électrique entrebâillant et coulissant	–	–	–	○	■

* Le Tahara est un matériau synthétique.
** Clé numérique disponible courant 2024.

■ Disponible de série.
○ Disponible en option.
□ Disponible dans le cadre d'un pack.
– Non disponible.

ÉQUIPEMENT | PACKS

PACKS	UX 300h	PACK / PACK BUSINESS	F SPORT DESIGN	LUXE	F SPORT EXECUTIVE
Pack Premium					
- Cockpit digital 12,3" - Lexus Link Pro avec écran tactile 12,3" et Navigation embarquée - Système audio à 10 haut-parleurs - Hayon électrique	-	-	□	-	-
Pack Technologie					
- Cockpit digital 12,3" - Hayon électrique - Clé numérique*	-	-	-	□	■

* Clé numérique disponible courant 2024.



CARACTÉRISTIQUES TECHNIQUES

MOTEUR		UX 300h 2WD (4WD)
Cylindrée (cm ³)		1987
Cylindres/soupapes		L4/16
Puissance max. (ch DIN à tr/min)		152 à 6 000
Puissance max. (kW à tr/min)		112 à 6 000
Couple max. (Nm à tr/min)		190 à 4 400 - 5 200
MOTEUR(S) ÉLECTRIQUE(S)		
Type		CA synchrone, aimant permanent / – (CA synchrone, aimant permanent / CA synchrone, aimant permanent)
Puissance maximale (ch DIN) avant / arrière		113 / – (113 / 41)
Puissance maximale (kW) avant / arrière		83 / – (83 / 30)
Couple maximal (Nm) avant / arrière		206 / – (206 / 84)
TRANSMISSION		
Type		Transmission à rapport variable en continu à commande électronique (E-CVT)
Entraînement		Roues avant motrices (E-FOUR)
PUISANCE MAX. TOTALE¹		
Puissance totale (ch DIN)		199
Puissance totale (kW)		146
PERFORMANCES		
Vitesse maximale (km/h)		177
Accélération 0-100 km/h (s)		8,1 (7,9)
CONSUMMATION² (l/100 km)		
Conditions mixtes (WLTP)		5,0 - 5,2 (5,6 - 5,7)
ÉMISSIONS DE CO₂ (g/km)		
Conditions mixtes (WLTP)		113 - 119 (126 - 128)
Norme antipollution		EURO 6e
POIDS (kg)		
Poids total en charge		2110
Poids en ordre de marche		1570 (1630)
Poids à vide (min. - max.)		1495 - 1575 (1555 - 1635)
CAPACITÉS^{3,4}		
Volume du coffre - sièges arrière en position relevée, chargement jusqu'au cache-bagages (l)		315 (317)
Volume du coffre - sièges arrière en position relevée, chargement jusqu'au toit (l)		433 (435)
Capacité du réservoir de carburant (l)		43
Capacité max. de remorquage sans freins (kg)		750
Capacité max. de remorquage avec freins (kg)		750

¹ Moteur thermique et moteur électrique combinés.

² Les données relatives à la consommation et aux émissions de CO₂ ont été mesurées dans un environnement contrôlé sur un modèle de production représentatif, conformément aux exigences de la nouvelle procédure d'essai harmonisée au niveau mondial pour les véhicules légers (WLTP) du règlement européen UE 2017/1151 et de ses amendements. Pour chaque configuration de véhicule, la consommation de carburant finale et les émissions de CO₂ peuvent être calculées sur la base de l'équipement commandé en option. Il se peut que les données réelles de consommation et d'émissions de CO₂ de votre véhicule diffèrent des données mesurées ou calculées. En effet, le style de conduite et d'autres paramètres (par exemple l'état de la route, les conditions de circulation, l'état du véhicule, la pression des pneus, la charge du véhicule, le nombre de passagers, etc.) ont un impact sur le résultat.

Pour de plus amples informations concernant la nouvelle méthode de test WLTP, veuillez vous rendre sur <https://www.lexus.fr/informations-legales/wltp>

³ Les volumes de coffre indiqués correspondent aux valeurs mesurées en interne. Tous les chiffres comprennent l'espace de rangement maximal sous le coffre. L'espace de rangement sous le coffre peut varier dans certains pays.

⁴ Le pack de remorquage est de série, mais il n'est pas disponible avec la fonction d'ouverture mains libres du hayon en option. Le pack de remorquage n'inclut pas la barre de remorquage ni aucun autre équipement de série.

Les spécifications présentées dans cette brochure sont basées sur les dernières informations disponibles au moment de l'impression.

Vous trouverez les autres caractéristiques techniques (y compris les éventuelles mises à jour) sur le site Internet www.lexus.fr.

CARACTÉRISTIQUES TECHNIQUES

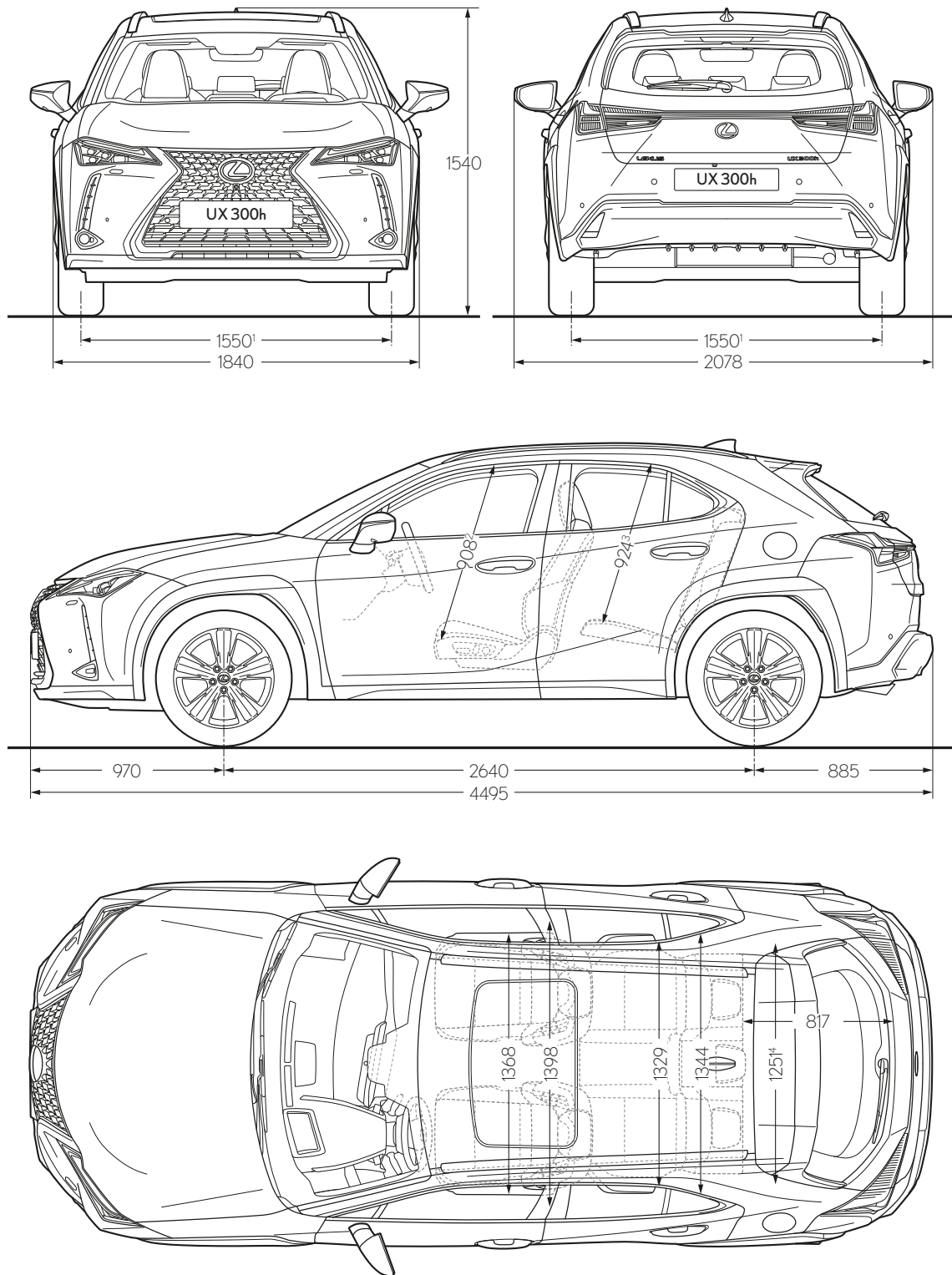

¹ La valeur citée concerne les modèles UX 300h équipés de jantes en alliage 18". Lorsque le véhicule est équipé de jantes en alliage 17", les valeurs pour les voies avant et arrière sont de 1560.

² La valeur citée concerne les modèles UX 300h équipés du toit ouvrant en option. La valeur concernant le modèle F SPORT Executive est de 889. Pour les modèles équipés d'un toit standard, la valeur est de 947.

³ La valeur citée concerne les modèles UX 300h équipés du toit ouvrant en option. La valeur équivalente avec le toit standard est de 923.

⁴ La valeur citée concerne le modèle UX 300h F SPORT Executive. Lorsque le système audio comprend 6 ou 10 haut-parleurs, la valeur est de 1328.

Remarque : les dimensions illustrées ci-dessus sont exprimées en millimètres.

SOYEZ NOTRE INVITÉ

**CHEZ LEXUS, NOUS TRAITONS
CHAQUE CLIENT TEL UN INVITÉ
DANS NOTRE PROPRE MAISON.**

Depuis nos débuts, chez Lexus, nous avons toujours mis un point d'honneur à offrir « le petit plus » à nos clients. Comme le montrent les nombreuses récompenses reçues au cours des 30 dernières années, nous considérons que s'occuper de votre voiture, c'est comme s'occuper de vous. Quels autres facteurs entrent en ligne de compte pour atteindre ce niveau de service à la clientèle irréprochable ? La réponse ? Notre héritage japonais, reflété dans un seul mot : « Omotenashi ».

« Omotenashi » pourrait se traduire par « hospitalité et politesse dans le service ». Néanmoins, « Omotenashi » va au-delà d'un service irréprochable ; il s'agit d'un concept japonais antique décrivant la capacité à anticiper les besoins d'un hôte avant même qu'ils ne surviennent.

« Omotenashi » régit le mode de vie et la façon de penser de chaque employé de Lexus. À noter que cette philosophie est aussi et surtout à la base du design et de l'ingénierie de nos voitures, à l'image de notre Lexus ES, véritable incarnation de l'« Omotenashi ».

TRANQUILLITÉ D'ESPRIT AVEC LEXUS RELAX

Lexus Relax vous offre une tranquillité d'esprit année après année, à l'issue de la garantie constructeur et jusqu'aux 10 ans ou 160 000 km de votre véhicule Lexus : bénéficiez de l'extension de garantie Lexus Relax d'un an ou 15 000 km pour chaque entretien constructeur réalisé dans le Réseau Lexus.

LA SOLUTION DE MOBILITÉ POUR TOUS

Quelle que soit votre façon d'envisager votre mobilité, ajustez votre financement à vos besoins personnels ou professionnels.

ENVIE DE LIBERTÉ

Optez pour un financement qui s'adapte à votre vie avec Lexus Easy Flex !

Lexus n'est pas seulement unique par ses voitures. La philosophie qui imprègne tout ce que nous faisons l'est tout autant. Elle trouve son prolongement dans une expérience qui fait de vous un propriétaire d'exception. Après tout, vous êtes notre invité d'honneur.

* Veuillez vous renseigner auprès du concessionnaire agréé Lexus de votre région.



**ÊTES-VOUS OUVERT À
CUI VOUS SURPRENDRA.**
RÉVÉLÉZ VOS GOUTS ET DÉCOUVREZ LES
NOUVEAUX DÉSSERTS ET BOISSONS
EXCLUSIFS. C'EST LA MANIÈRE
LE PLUS DÉLICIEUSE DE
VOUS FAIRE CONNAÎTRE.
LE LEXUS. LE GOUT DE LA
PERFECTION.





PLUS D'INFORMATIONS EN LIGNE

Découvrez-en plus sur l'UX en vous rendant sur notre site internet. Prenez votre temps et identifiez la finition la mieux adaptée à votre mode de vie, apprenez-en davantage sur nos offres financières et nos services. Si vous voulez appréhender la conduite du Nouvel UX 300h, vous pouvez réserver un essai routier auprès de votre concessionnaire Lexus local.

[Lexus.fr/UX](https://www.lexus.fr/UX)



© 2024 Lexus Europe* se réserve le droit de modifier les caractéristiques et équipements de ses véhicules sans avis préalable. Ces spécifications et équipements peuvent également varier en conformité avec les conditions et exigences locales. Veuillez consulter votre Concessionnaire agréé Lexus pour obtenir de plus amples détails sur les modifications possibles applicables à votre pays ou région.

Remarque : les véhicules représentés et les caractéristiques mentionnées dans la présente brochure peuvent varier par rapport aux modèles et équipements disponibles dans votre région. Les teintes réelles de la carrosserie du véhicule peuvent différer légèrement de leurs rendus photographiques imprimés.

Pour de plus amples informations, visitez notre site Web : www.lexus.fr

Pour Lexus, la protection de l'environnement est une priorité. Nous prenons de nombreuses mesures visant à garantir un impact minimal sur l'environnement durant le cycle de vie complet de nos véhicules, de la conception, la production, la distribution, la vente et l'entretien jusqu'à la fin de leur vie. Votre concessionnaire se fera un plaisir de vous fournir de plus amples informations sur les exigences à respecter lorsque votre voiture arrivera en fin de vie.

*Lexus Europe est une division de Toyota Motor Europe NV/SA.



Pour les trajets courts, privilégiez la marche ou le vélo
#SeDéplacerMoinsPolluer

Pensez à covoiturer
#SeDéplacerMoinsPolluer

Au quotidien, prenez les transports en commun
#SeDéplacerMoinsPolluer