



# NX

NX 450h+ F SPORT Executive

**NX 350h HYBRIDE**  
**NX 450h+ HYBRIDE RECHARGEABLE**



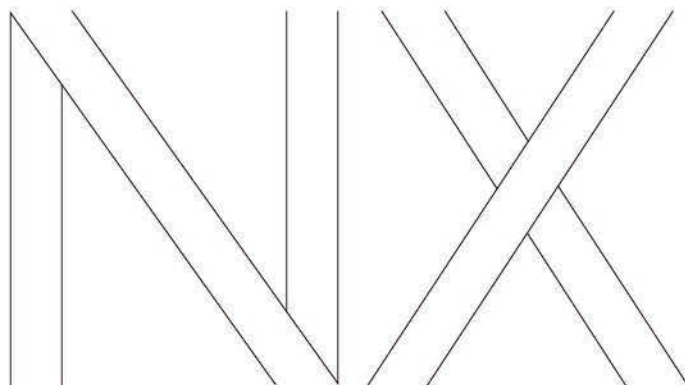

Chez Lexus, nous sommes pionniers et leaders en matière de véhicules électrifiés premium depuis plus de 15 ans. Plus de 2 millions de Lexus Hybrides auto-rechargeables circulent sur les routes du monde entier. Nous possédons une gamme complète de modèles électrifiés qui se distinguent par leur sophistication, leur qualité reconnue et leur fiabilité maintes fois primée. Pour Lexus, la performance ne se limite pas aux chiffres. Et l'électrification ne se limite pas aux batteries et aux moteurs. C'est une chance unique de définir une nouvelle forme de plaisir de conduire.

Lorsque l'expérience humaine figure au coeur de la démarche, une seule question s'impose : comment allons-nous vous faire décupler vos sensations ? Il vous suffit de vous installer au volant du NX 350h Hybride ou NX 450h+ Hybride Rechargeable pour le savoir.

Découvrez « Lexus Electrified ».

\* - Hybride auto-rechargeable - combine un moteur à essence et un ou plusieurs moteurs électriques.  
Pour plus d'informations, veuillez consulter les pages 22 et 23.

\*\* - Électrifié - fait référence à une série de groupes motopropulseurs, dont certains utilisent encore de l'essence en plus de l'électricité. Pour plus d'informations, veuillez consulter les pages 20-21.





**01. DESIGN AUDACIEUX**  
Pages 04-07

**02. PERFORMANCES EXALTANTES**  
Pages 08-11

**03. LE LUXE SUR MESURE**  
Pages 12-15

**04. SÉCURITÉ**  
Pages 16-17

**05. CONNECTIVITÉ**  
Pages 18-19

**06. LEXUS ELECTRIFIED**  
Pages 20-25

**07. MODÈLES**  
Pages 26-29

**08. VERSIONS**  
Pages 30-33

**09. CARACTÉRISTIQUES**  
Pages 34-37

**10. TECHNOLOGIE**  
Pages 38-45

**11. F SPORT**  
Pages 46-47

**12. ACCESSOIRES**  
Pages 48-51

**13. COLORIS**  
Pages 52-53

**14. ÉQUIPEMENTS**  
Pages 54-63

**15. CARACTÉRISTIQUES TECHNIQUES**  
Pages 64-65

**16. L'EXPÉRIENCE LEXUS**  
Pages 66-67

# UN DESIGN AUDACIEUX

## À L'INTÉRIEUR COMME À L'EXTÉRIEUR, L'ALLURE SPECTACULAIRE DU NX LE REND PLUS DÉSIRABLE QUE JAMAIS.

Le NX, l'emblématique SUV compact de Lexus, ne laisse personne indifférent ; il fait mouche d'emblée. Son style audacieux, aux proportions idéales, est souligné par une face avant sculptée et rehaussée d'une calandre trapézoïdale typique et d'une posture arrière large qui évoquent la puissance et l'énergie nichées sous le capot. Les lignes pleines de caractère, minutieusement dessinées, ainsi que le capot allongé contribuent à ce sentiment, que viennent compléter la signature lumineuse arrière en bandeau continu et les élégantes nouvelles jantes de 20". À l'arrêt ou en mouvement, l'élégant NX respendit par sa présence et honore ses illustres prédécesseurs.

### UNE BEAUTÉ FONCTIONNELLE INSPIRÉE D'UNE TECHNOLOGIE DE POINTE ET DE LA MODE

L'extérieur du NX, annonciateur d'un nouveau chapitre du design Lexus, allie dynamisme, innovation technologique de pointe et un style contemporain « décontracté ». Résultat ? Une sophistication qui dépasse largement l'aspect purement esthétique. Les ingénieurs et les designers de Lexus ont œuvré main dans la main pour créer une voiture à l'aérodynamique ultra stable et réussie. C'est ce que nous appelons la « beauté fonctionnelle ».

### COCKPIT TAZUNA AVEC ÉCRAN TACTILE 14"

L'enthousiasme que suscite le NX s'amplifie à l'intérieur, avec le cockpit Tazuna, unique en son genre. Dérivé du concept-car futuriste Lexus LF-30, ce design centré sur l'humain, où tous les instruments gravitent autour du conducteur, crée un sentiment d'anticipation et de contrôle total face à la route. Par ailleurs, l'écran d'instrumentation numérique et le large écran haute définition 14" Lexus Link Pro renforcent l'aspect moderne et progressiste constaté à l'extérieur.

Que vous soyez conducteur ou passager, préparez-vous à sublimer l'instant.





NX 350h 4WD Executive

« Le design centré sur l'humain signifie que l'on se concentre sur les sensations du conducteur, afin qu'il puisse contrôler le véhicule de manière naturelle et que le véhicule réagisse en se plaçant naturellement. »

Ingénieur en chef NX  
Takeaki Kato

# DES PERFORMANCES HYBRIDES REDÉFINIES

**LE NX SE DISTINGUE DES AUTRES SUV PAR SES MOTORISATIONS  
HYBRIDE ET HYBRIDE RECHARGEABLE DE PREMIÈRE CATÉGORIE ET  
PAR SON DESIGN TRANCHANT.**

Équipé de motorisations Lexus Hybride et Hybride Rechargeable dernier cri, le NX est plus économique et plus écologique que les SUV compacts roulant à l'essence ou au diesel. Fruit de plus de 15 ans d'innovation en matière d'électrification, le système Hybride de Lexus fournit au NX 350h plus de puissance et d'accélération, tout en limitant sa consommation et ses émissions de CO<sub>2</sub>. Le NX 450h+ vient compléter la gamme Lexus Electrified et établit de nouvelles normes dans le domaine des Hybrides Rechargeables. Ce n'est pas seulement par son autonomie urbaine de 96 km en mode tout électrique, par ses 309 chevaux ou par son accélération qu'il impressionne. C'est par son efficacité hybride inégalée lorsque la batterie est déchargée, sans perdre en espace de chargement ni en capacité du réservoir, qu'il parachève son succès. Ce véhicule redéfinit la notion d'Hybride Rechargeable.

## UN CHÂSSIS RIGIDIFIÉ ET UN CENTRE DE GRAVITÉ ABAISSÉ

Au volant du NX, la sensation de puissance et d'agilité est immédiate et palpable, ce qui inspire instantanément confiance au conducteur. Autoroutes, cols de montagne ou artères de centre-ville, rien ne lui résiste. L'absence de bruit permet de mieux sentir la route et, par conséquent, les propriétés aérodynamiques optimisées, l'empattement plus large et le centre de gravité abaissé du véhicule. Lorsque vous freinez, accélérez ou abordez un virage, la motorisation travaille de concert, dans une parfaite symbiose, avec le nouveau châssis rigidifié et la direction, extrêmement précise. Ce que vous ressentez alors, c'est ce parfait équilibre entre confort de conduite et dynamisme, que nous appelons la « signature de conduite » Lexus. Pour la savourer pleinement, essayez l'exaltant NX F SPORT Executive.

Le NX, c'est l'essence même du SUV compact haut de gamme.

\* « L'hybride auto-rechargeable » combine un moteur à essence et un ou plusieurs moteurs électriques. Pour plus d'informations, veuillez consulter les pages 22 et 23.





NX 450h+ F SPORT Executive





NX 350h

NX 350h



NX 350h 4WD Executive

# UNE ODE AU SAVOIR-FAIRE

## L'INTÉRIEUR AUX SUPERBES FINITIONS DU NX ÉVEILLE LES SENS DU CONDUCTEUR ET DES PASSAGERS.

Le sens de l'anticipation du NX s'exprime bien avant que vous ne fassiez démarrer le moteur. Dès que le véhicule détecte votre arrivée, les poignées de portes s'illuminent, ce qui vous permet d'éviter les flaques ou tout autre obstacle. Une fois que vous êtes installé à l'intérieur, le tableau de bord s'allume pour vous accueillir et l'éclairage d'ambiance multicolore transforme l'habitacle pour s'accorder avec votre humeur du jour, en choisissant l'une des 64 couleurs qui composent sa palette. C'est l'incarnation même de l'Omotenashi - une tradition japonaise ancestrale d'hospitalité, qui consiste à anticiper vos besoins avant même que vous ne les manifestiez. Une philosophie qui se reflète dans chaque aspect du NX.

### DANS L'HABITACLE, UNE EXPÉRIENCE UNIQUE

A bord du cockpit Tazuna, vous n'avez plus qu'à vous concentrer sur la route qui s'étend devant vous. Tout autour de vous, l'étendue du talent des célèbres artisans Takumi Lexus se déploie. Les élégantes finitions des inserts de portes. La douceur du somptueux revêtement des sièges. Le silence exceptionnel qui règne dans l'habitacle n'est entrecoupé que des indications vocales aux intonations naturelles données par le système multimédia flambant neuf, qui comprend et réagit intelligemment à vos instructions.

### UN VOYAGE EN PREMIÈRE CLASSE

Vous vous sentez choyé, tout comme vos passagers. Le confort et l'espace que procure le NX donne l'impression d'être dans un business lounge exclusif : l'endroit idéal pour profiter du nouveau système audio standard à 10 haut-parleurs ou de l'exceptionnel Mark Levinson® Premium Surround à 17 haut-parleurs (uniquement disponible sur NX 350h et selon finitions). Tirant parti des propriétés acoustiques du NX, ces systèmes vous feront vivre une expérience inoubliable, digne des meilleurs home cinemas. L'expérience est rendue encore plus agréable grâce à la climatisation S-Flow, qui détecte les sièges occupés et la position du soleil afin d'ajuster la température intérieure.

Sans oublier le ronronnement à peine perceptible de la motorisation Hybride, qui vous accompagne jusqu'à votre destination en vous apportant la sérénité caractéristique des Lexus.













LEXUS

21.5



# L'INNOVATION AU SERVICE DE LA SÉCURITÉ

**LE NX PRÉSENTE DE NOMBREUSES AVANCÉES EN MATIÈRE  
DE SÉCURITÉ, PROCURANT AU CONDUCTEUR UN SENTIMENT  
PARTICULIER DE PROTECTION.**

La technologie est omniprésente dans le NX. Certaines sont évidentes, comme l'écran tactile haute définition de 14" avec navigation intuitive et l'affichage tête haute qui projette la vitesse, les avertissements de sécurité et les commandes de navigation directement sur le pare-brise. D'autres sont cachées, comme les innovations qui constituent aujourd'hui le pack de sécurité de série le plus complet de tous les SUV de luxe de taille moyenne.

## UNE SÉCURITÉ QUI RASSURE

Le sentiment de bien-être, qui est au cœur de chaque Lexus, atteint de nouveaux sommets dans le NX. Le dernier Lexus Safety System + est comme votre propre copilote, qui vous protège dans toutes les situations de conduite, que ce soit en ville ou sur autoroute, de jour comme de nuit, aux intersections, dans les virages ou lors des changements de voie, grâce à une technologie qui marque une nouvelle ère dans la prévention des accidents. Le système de sécurité précollision amélioré, par exemple, est désormais capable de détecter les motos le jour et les piétons la nuit. L'e-Latch avec alerte de détection des cyclistes et véhicules à l'ouverture des portières fait son apparition sur le NX. Il s'agit d'un système de verrouillage des portes activé électroniquement qui, associé au moniteur d'angle mort, empêche automatiquement l'ouverture des portes lorsqu'un véhicule arrive par derrière.

Pour les manœuvres dans des espaces restreints, le moniteur panoramique numérique offre une vue à 360° en direct autour du NX et une image virtuelle en 3D montrant la voiture comme si elle était vue d'en haut. Il propose même une vue sous le NX pour vous aider à conduire sur des routes plus accidentées. Par ailleurs, le rétroviseur numérique, qui affiche les images d'une caméra située à l'arrière de la voiture, est une véritable bénédiction, en particulier lorsque le compartiment à bagages est chargé jusqu'au toit ou par mauvais temps.

## VOUS FACILITER LA VIE

Votre tranquillité d'esprit est renforcée par une fonction avancée d'aide à la conduite. Le système de stationnement avancé gare le NX de manière autonome sur simple pression d'un bouton, en analysant l'environnement autour de vous, avec la possibilité de mémoriser les places de stationnement que vous utilisez fréquemment.

Où que vous voyagiez dans cette voiture, vous aurez la garantie d'être en permanence secondé par les technologies les plus récentes.



NX 350h 4WD Executive





CONNECTIVITÉ

# BIENVENUE DANS LEXUS LINK

UN MONDE DE MULTIMÉDIA ET DE CONNECTIVITÉ  
RÉVOLUTIONNAIRE ENRICHIT LA VIE AVEC LE NX  
D'UNE MYRIADE DE FAÇONS.

Avec le NX, le luxe va au-delà des plaisirs tactiles que procurent des sièges somptueux. Le luxe, c'est aussi la tranquillité d'esprit qui vient de la certitude d'arriver à sa destination à temps et au terme d'un voyage très agréable, dénué de stress. Et c'est l'interaction sans faille des services audio, de navigation et en ligne pour le conducteur et les passagers, qui améliore chaque voyage que nous faisons.

Lexus Link, un univers de connectivité multimédia prévu pour compléter notre philosophie de services « Omotenashi » unique, vous souhaite la bienvenue. Doté d'un très grand écran tactile de 14", d'une reconnaissance vocale avancée et d'une intégration smartphone, le multimédia Lexus Link offre une expérience embarquée exceptionnellement rapide et facile à utiliser. En outre, l'application Lexus Link+ de votre smartphone vous aide à suivre vos trajets, à planifier un entretien ou même à améliorer votre style de conduite hybride.







### REHAUSSER LA NORME EN MATIÈRE DE CONNECTIVITÉ

L'application intelligente Lexus Link+ propose de série un éventail de services connectés. Les données de conduite suivent vos déplacements et vos trajets professionnels. La fonction « Trouver ma voiture » vous guide jusqu'à votre véhicule. Si vous avez laissé une fenêtre ouverte ou oublié d'éteindre les phares, vous recevez une notification. Et, depuis la chaleur de votre foyer, vous pouvez régler d'avance la température de la climatisation ou même verrouiller et déverrouiller votre voiture. De plus, vous pouvez bénéficier de la navigation via le cloud et de l'assistant vocal, de l'infotrafic et des événements sur la route en temps réel, ainsi que des disponibilités de parking.

### OPTIMISER VOTRE EXPÉRIENCE DE L'HYBRIDE RECHARGEABLE

Pour une performance EV maximale, vous pouvez surveiller à distance le niveau de charge et l'autonomie du NX 450h+ Hybride Rechargeable. Le système multimédia permet de localiser les stations de recharge en Europe sur l'écran tactile de la voiture, tandis que l'application Lexus Link+ permet de vérifier la disponibilité, la vitesse de recharge et le prix. Facile à utiliser, le système vous propose même un aperçu mensuel des sessions de charge. Autre mise à jour, le système de conduite efficiente prédictive est désormais également disponible sur les modèles NX 350h et NX 450h+. Grâce à Lexus Link+ et à la navigation embarquée, les véhicules hybrides NX peuvent apprendre vos itinéraires habituels et votre style de conduite, tout en anticipant les possibilités d'économie de carburant. L'optimisation de la charge/décharge de la batterie et de la manière dont le système utilise les modes tout électrique ou hybride sur les véhicules Hybrides Rechargeables permet d'accroître l'efficacité.

### ÉCRAN TACTILE 14"

Le système multimédia du NX a été conçu pour maximiser l'engagement de l'utilisateur et offrir une rapidité et une facilité d'utilisation exceptionnelles. Au cœur du système se trouve l'écran tactile haute définition de 14". L'un des plus grands disponibles dans cette catégorie de véhicules, il est parfaitement positionné pour faciliter l'interaction pendant la conduite. En plus de vous permettre d'accéder à des informations telles que la navigation, le système audio et la climatisation, vous pouvez désormais afficher vos applications smartphone préférées via Android Auto® sans fil ou Apple CarPlay® sans fil.

### ASSISTANT VOCAL LEXUS

L'intelligence artificielle et le cloud sont associés à l'astucieux assistant vocal de Lexus. Résultat ? Vous n'avez pas à manipuler des boutons pendant que vous vous concentrez sur la route. Ce système comprend le langage naturel et le contexte de déclarations telles que « J'ai faim » ou « J'ai froid ». Il peut même reconnaître quel passager parle. Sans devoir lâcher le volant, l'assistant vocal de Lexus vous permet d'interagir de plus de 100 façons différentes avec le téléphone, la navigation, le système audio, les commandes du véhicule telles que la climatisation ou les sièges, et le cloud (« Hey Lexus, montre-moi les prix des carburants à proximité »).

Les écrans présentés dans cette brochure sont basés sur les dernières informations disponibles au moment de l'impression.



LEXUS ELECTRIFIED

## POURSUIVRE LE RÊVE

Dans les années 1990, les moteurs à forte consommation étaient la norme incontestée pour les voitures de luxe. À l'aube du nouveau millénaire, le monde a pris conscience du réchauffement climatique et du besoin de réduire les émissions à travers l'électrification. Une nouvelle solution de motorisation était nécessaire. Et le premier constructeur de voitures premium à franchir le pas fut Lexus.

Avec tous les composants Hybrides essentiels développés et fabriqués dans nos usines, nos véhicules électrifiés se sont révélés particulièrement raffinés, exaltants à conduire et exceptionnellement durables. Pendant deux décennies, notre rêve de concevoir une voiture premium zéro émission a longtemps été notre feuille de route chez Lexus.

À chaque véhicule électrifié que nous lançons, nous nous rapprochons de notre destination finale.





Non commercialisé



Non commercialisé

## LEXUS ELECTRIFIED

### PIONNIER ET LEADER DE L'ÉLECTRIFICATION DES VOITURES DE LUXE

Depuis le lancement de sa première berline de luxe voici plus de 30 ans, Lexus est devenu synonyme de design, de qualité et de raffinement exceptionnels. Fait peut-être plus important encore, la marque est également pionnière et leader de l'électrification des voitures de luxe. Une entreprise qui ne cesse d'innover et d'œuvrer à anticiper les besoins des conducteurs. Cette approche unique a donné naissance au premier véhicule hybride de luxe au monde en 2005, le SUV RX 400h.

### HYBRIDE AUTO-RECHARGEABLE, HYBRIDE RECHARGEABLE OU 100 % ÉLECTRIQUE

Aujourd'hui, Lexus propose des modèles Hybrides auto-rechargeables\*, des Hybrides Rechargeables et des véhicules 100 % électriques, et la majorité des véhicules hybrides haut de gamme en circulation arborent l'emblème Lexus. Aucun autre constructeur de voitures de luxe n'est à même de rivaliser avec cette expérience en matière de conception, de construction, d'entretien et de recyclage des véhicules hybrides. Nos modèles Hybrides auto-rechargeables\* ne nécessitent aucun branchement et sont capables de parcourir une certaine distance sans consommer de carburant en mode 100 % électrique (EV).

En tant que fer de lance de notre nouvelle vision « Lexus Electrified », nous avons présenté la première Lexus 100 % électrique, l'UX 300e. Marquant le chapitre suivant de l'électrification, la première Lexus hybride rechargeable, le NX 450h+, est venue compléter notre gamme électrifiée, de même que le RZ 450e, basé sur une nouvelle plateforme dédiée aux 100% électriques.

### UN AVENIR PLACÉ SOUS LE SIGNE DE « LEXUS ELECTRIFIED »

Malgré le succès phénoménal de notre gamme Hybride auto-rechargeable\* de Lexus, la marque ne peut envisager de se reposer sur ses lauriers. C'est pourquoi nous avons développé le concept LF-30 « Electrified ». Créée pour porter le plaisir de conduite électrifiée à un niveau supérieur, elle adopte une approche intégrée des motorisations électrifiées, du contrôle avancé de la position du véhicule et des technologies d'électrification. L'extérieur audacieux de la LF-30 et son habitacle centré sur le conducteur incarnent tout ce que « Lexus Electrified » représente, que ce soit en version 100 % électrique, Hybride Rechargeable ou Hybride auto-rechargeable\*. Bénéficiant de plus de deux décennies d'expérience en matière d'électrification, avec ses quatre moteurs électriques aux roues, sa commande électrique de la direction et le contrôle avancé de la position de Lexus, ce concept propose une expérience de conduite sans précédent.

\* - L'Hybride auto-rechargeable - combine un moteur à essence et un ou plusieurs moteurs électriques. Pour plus d'informations, veuillez consulter les pages 22 et 23.



# L'HYBRIDE LEXUS

## RESSENTEZ LA PUISSANCE DE LA TECHNOLOGIE HYBRIDE LA PLUS PERFECTIONNÉE AU MONDE

### QU'EST-CE QUE L'HYBRIDE LEXUS ?

Combinant la puissance d'un moteur à essence très souple à un ou plusieurs moteurs électriques avancés, les Hybrides auto-rechargeables Lexus ont toujours été la référence en matière d'électrification des voitures de luxe. Pour votre confort, les véhicules hybrides Lexus se rechargent pendant que vous conduisez, ralentissez ou freinez, en récupérant l'énergie excédentaire du moteur à essence. Vous pouvez ainsi rouler régulièrement en mode électrique aux vitesses inférieures. De plus, vous n'avez jamais besoin de vous arrêter pour recharger la batterie, car le moteur à essence la maintient toujours à niveau et prête à fonctionner. Alors, installez-vous confortablement et profitez de cette merveilleuse association de puissance et de maîtrise, avec l'assurance que votre Lexus est plus efficace et produit moins d'émissions que tout autre moteur conventionnel.

### QU'EST-CE QUE L'HYBRIDE RECHARGEABLE LEXUS ?

Notre technologie rechargeable révolutionnaire vous permet de parcourir jusqu'à 73 km\* (en cycle mixte, jusqu'à 87 km\* en ville) en mode 100% électrique avec un raffinement étonnant et une accélération puissante à partir d'une seule charge, que ce soit à la maison ou en déplacement. Mais ce n'est pas tout. Le groupe motopropulseur Lexus Hybride auto-rechargeable de la voiture entre alors en action, offrant une conduite d'une efficacité imbattable en mode hybride, avec une faible consommation de carburant et de faibles émissions, quelle que soit la durée du trajet. Cette combinaison convaincante de puissantes performances hybrides auto-rechargeables et d'une des meilleures autonomies électriques de sa catégorie est le résultat de plus de 15 ans de leadership de Lexus dans le domaine de l'électrification.

### POURQUOI L'ÉLECTRIFICATION EST-ELLE IMPORTANTE ?

Pour réduire les émissions de gaz à effet de serre, l'électrification efficace des véhicules nous paraît essentielle. Depuis le lancement du RX 400h en 2005, la première voiture premium électrifiée\*\* au monde, Lexus a pris l'initiative de développer et de promouvoir un usage accru d'Hybrides auto-rechargeables. Nous voulons non seulement réduire les émissions que produisent nos modèles, mais aussi réduire sans cesse d'ici 2050 les émissions de CO<sub>2</sub> de l'ensemble de nos usines et diminuer leur consommation d'eau\*\*\*.

### QUELS AVANTAGES CONFÈRENT L'HYBRIDE LEXUS ?

Nous mettons tout en oeuvre pour que votre Lexus Hybride soit une source de satisfaction, tant sur route qu'en concession. Sur les plus de 500 000 Hybrides Lexus qui sillonnent les routes européennes à l'heure actuelle, toutes ont été construites dans une usine de production ultramoderne au Japon, selon des normes de qualité rigoureuses qui leur valent dans le monde entier des prix récompensant leur fiabilité. Outre une fluidité et un raffinement hors du commun, elles affichent de faibles coûts de fonctionnement, non seulement parce qu'elles consomment moins de carburant, mais aussi parce que les frais liés aux freins, aux pneus et aux autres composants diminuent grâce au freinage régénératif et aux systèmes de pointe de commande de puissance.

\* Données WLTP. Pour de plus amples informations concernant la nouvelle méthode de test WLTP, veuillez vous rendre sur [www.lexus.eu/wltp#nedc](http://www.lexus.eu/wltp#nedc)

\*\* Le terme « électrifié » fait référence à une série de groupes motopropulseurs, dont certains utilisent encore de l'essence en plus de l'électricité.

\*\*\* Pour plus d'informations, veuillez consulter les pages 20-21.

\*\*\* [www.lexus.eu/environment](http://www.lexus.eu/environment)

Pour en savoir plus : [www.lexus.fr/hybride](http://www.lexus.fr/hybride)



## 100 % ÉLECTRIQUE À VITESSE RÉDUITE

Au démarrage et à faible vitesse, c'est le puissant moteur électrique avant (et arrière sur les modèles à transmission intégrale) qui propulse le NX 350h, l'énergie étant fournie par la batterie. À ce stade, vous bénéficiez d'une conduite 100 % électrique et quasi silencieuse sur une courte distance.

## UN SILENCE PRESQUE PARFAIT EN VITESSE DE CROISIÈRE

La conduite silencieuse des véhicules auto-rechargeables Lexus est un véritable moment de relaxation. À vitesse élevée, le moteur à essence 2,5 litres démarre en douceur et reçoit l'assistance d'un ou de plusieurs moteurs électriques en cas de besoin. Lorsque le moteur tourne à un régime optimal, l'excédent de puissance peut servir à charger la batterie. Outre les faibles émissions et la consommation réduite de carburant, cette distribution quasi parfaite entre essence et électricité procure également l'extraordinaire plaisir de conduite qui caractérise le NX 350h.



## UNE ACCÉLÉRATION LINÉAIRE ET RAPIDE

Les véhicules auto-rechargeables Lexus sont amusants à conduire. En cas de forte accélération, la puissance du ou des moteurs électriques complète instantanément celle du moteur à essence 2,5 litres du NX. Ensemble, ils délivrent une puissante hausse de couple, offrant une accélération linéaire et rapide, précisément lorsque vous en avez besoin.

## FREINAGE RÉGÉNÉRATIF, AUCUN BRANCHEMENT

En décélération, en descente ou à l'arrêt, le moteur à essence s'éteint souvent silencieusement. Chaque fois que vous freinez ou retirez votre pied de l'accélérateur, le freinage régénératif capte l'énergie cinétique de votre voiture (contrairement aux modèles conventionnels, où elle est perdue). Le NX 350h convertit cette énergie cinétique ainsi que l'énergie générée par la conduite à grande vitesse en énergie électrique, qui est stockée dans la batterie hybride, ce qui élimine la nécessité de le raccorder au réseau électrique.

## LEXUS ELECTRIFIED

Notre motorisation Lexus Hybride Rechargeable allie les avantages de l'Hybride Lexus de 4e génération et ceux de la technologie d'un véhicule 100% électrique (EV) Lexus. Le signe « plus » dans le nom du NX 450h+ fait référence à la batterie au lithium-ion surpuissante de la voiture et à son impressionnante autonomie en mode EV.

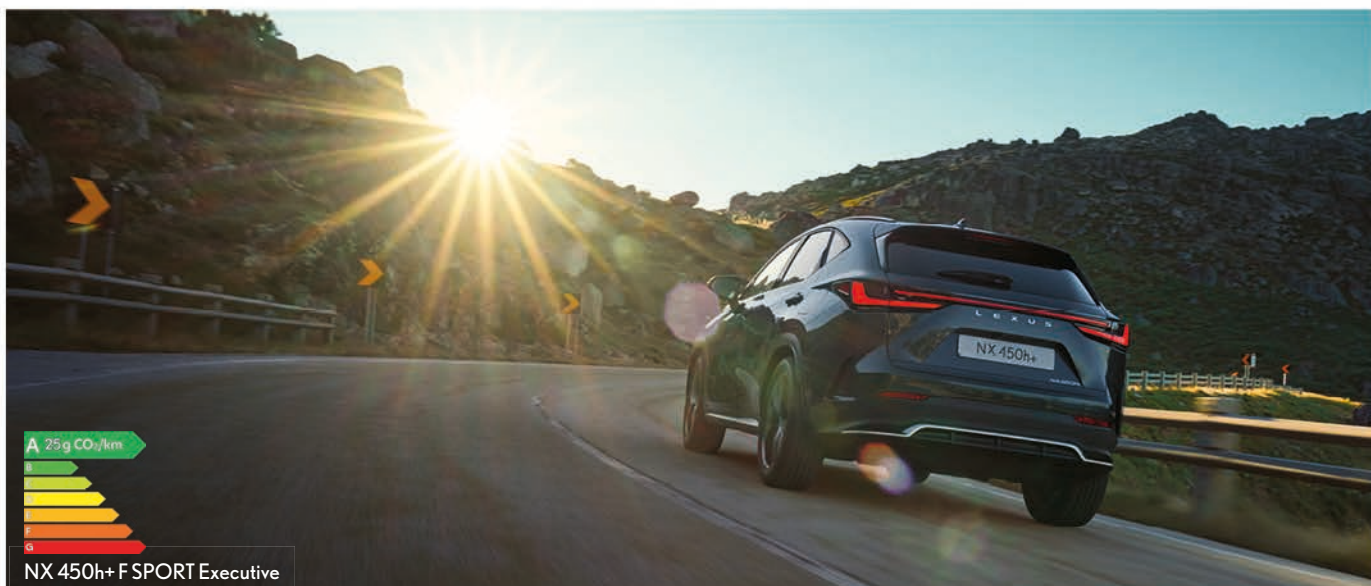

### 67-73 KM\*\* D'AUTONOMIE EN MODE EV

Le sélecteur à quatre modes du NX 450h+ vous permet de toujours voyager en douceur et avec plaisir. Le réglage par défaut EV maximise l'utilisation de la batterie, vous permettant de parcourir des distances allant jusqu'à 73 km\*\* (en cycle mixte, jusqu'à 97 km\*\* en ville). Alimentée par une batterie lithium-ion de pointe de 18,1 kWh, elle permet une conduite quasi-silencieuse et 100 % électrique jusqu'à 135 km/h.

### ACCÉLÉRATION SUR DEMANDE

En mode Auto EV/Hybride, et selon la force avec laquelle vous appuyez sur l'accélérateur, le puissant moteur à essence prend vie et fournit une accélération linéaire rapide au moment précis où vous en avez besoin, vous permettant d'atteindre les 100 km/h en seulement 6,3 secondes.

### L'EXPÉRIENCE DE 2,5 MILLIONS D'HYBRIDES

Grâce à la technologie Hybride auto-rechargeable\* Lexus de 4e génération, si le niveau de charge de la batterie baisse en mode EV ou Auto EV/Hybride, le système passe en mode hybride ultra-efficace, vous permettant de profiter à nouveau de la pleine puissance du véhicule.



### RECHARGES EN COURS DE ROUTE

Si vous avez besoin de recharger votre batterie de toute urgence, par exemple pour entrer dans une zone à faible émission, vous pouvez utiliser le mode recharge de la batterie pour relever son niveau.



### SE BRANCHER À LA MAISON OU À L'EXTÉRIEUR

Pour bénéficier d'une autonomie et de performances EV maximales, rechargez la batterie à votre station de recharge domestique Lexus ou à une borne de recharge publique. L'application Lexus Link+ vous indique l'emplacement, la disponibilité et même le coût par km des stations dans toute l'Europe.

\* - L'Hybride auto-rechargeable combine un moteur à essence et un ou plusieurs moteurs électriques. Pour plus d'informations, veuillez consulter les pages 22 et 23.

\*\* Données WLTP. Pour de plus amples informations concernant la nouvelle méthode d'essai WLTP, rendez-vous sur [www.lexus.fr/informations-legales/wltp](http://www.lexus.fr/informations-legales/wltp)





Charging

Time to Full Charge 2 h 30 min

Hold □: ×

108 km



# NX 350h

Le groupe motopropulseur Hybride auto-rechargeable\* du Lexus NX 350h vous apporte confiance dans toutes les situations de conduite, en orchestrant parfaitement la puissance d'un moteur à essence de 2,5 litre et d'un (ou plusieurs) moteur(s) électrique(s). Délivrant 244 ch DIN, il affiche 25 % de puissance en plus et des accélérations 15 % plus rapides que le NX précédent. Et comme le système se recharge au fur et à mesure que vous roulez, êtes en roue libre ou freinez, vous bénéficierez toujours d'une autonomie exceptionnelle.

\* - Hybride auto-rechargeable - combine un moteur à essence et un ou plusieurs moteurs électriques.  
Pour plus d'informations, veuillez consulter les pages 22 et 23.



NX 350h 4WD Executive



# LE NX 450h+

Le NX 450h+ Hybride Rechargeable place la barre très haut en matière de véhicule électrifié « sans compromis ». Avec une puissance de 309 ch DIN, il offre un silence inégalé et des émissions globales de CO<sub>2</sub> aussi faibles que 26 g/km\*. L'accélération est palpitante - 0-100 km/h en 6,3 secondes - grâce à un système hybride rechargeable de grande capacité qui associe un moteur à essence de 2,5 litres à un moteur/générateur et à une batterie lithium-ion de 18,1 kWh. Outre une autonomie électrique hors pair de 73 km\* (en cycle mixte, jusqu'à 97 km\* en ville), le NX 450h+ peut atteindre 135 km/h en mode EV.

\* Données WLTP. Pour de plus amples informations concernant la nouvelle méthode d'essai WLTP, rendez-vous sur [www.lexus.fr/informations-legales/wltp](http://www.lexus.fr/informations-legales/wltp)



A 25 g CO<sub>2</sub>/km



NX 450h+ F SPORT Executive

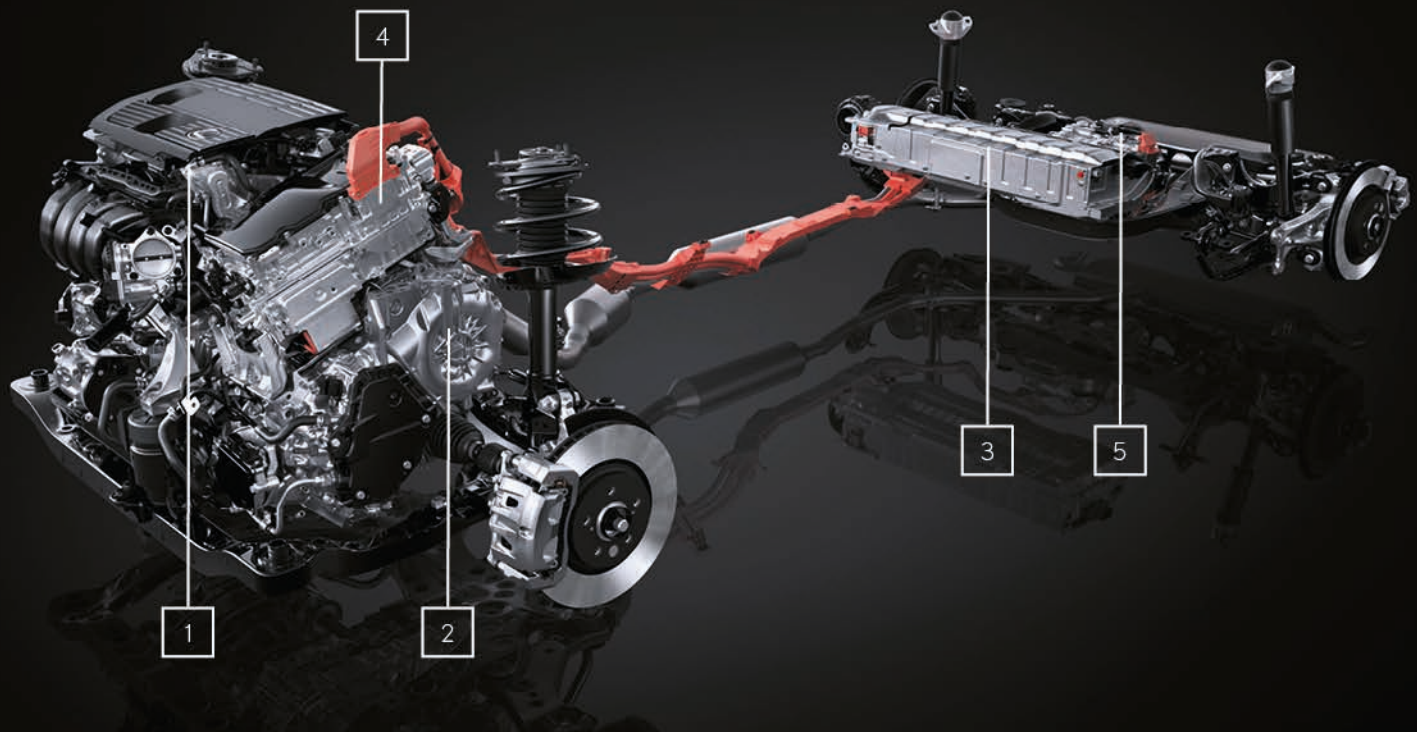

## NX 350h | HYBRIDE AUTO-RECHARGEABLE

### 01. MOTEUR À ESSENCE 2,5 LITRES

Le moteur à essence de 2,5 litres du NX 350h présente des avancées significatives par rapport à son prédécesseur, atteignant un rendement thermique de classe mondiale de 41%. Le moteur adopte le cycle Atkinson, l'injection directe et indirecte multijets D-4S et le VVT-iE électrique pour l'admission. Fait important, les émissions de CO<sub>2</sub> sont réduites de plus de 18 % pour atteindre 129 g/km\* (selon version), tandis que la puissance maximale est portée à 190 ch DIN.

### 02. BOÎTE-PONT CONÇUE AVEC PRÉCISION

Pour une conduite incroyablement souple et réactive, le moteur électrique avant, le générateur et le mécanisme de répartition de la puissance sont logés dans une transmission hybride sophistiquée. Ultracompact grâce à sa disposition multi-axiale du moteur/générateur, il offre le meilleur rendement, le plus grand silence et les meilleures performances de sa catégorie.

### 03. BATTERIE LITHIUM-ION

Développée pour le NX 350h et installée sous les sièges arrière, cette batterie lithium-ion haute performance contribue à la fois à l'habitacle spacieux et aux excellentes performances de conduite. Alors que ses cellules lithium-ion légères améliorent les performances de charge, sa compacité et son système de refroidissement ont été optimisés.

### 04. UNITÉ DE CONTRÔLE DE PUISSANCE

Monté directement au-dessus de la boîte-pont, ce PCU compact permet un design de capot surbaissé qui améliore l'aérodynamique et réduit la consommation de carburant. Alors que les dimensions compactes et sa légèreté résultent de la diminution de la taille des circuits imprimés, ce module présente des pertes de puissance réduites et une meilleure efficacité de refroidissement.

### 05. E-FOUR

Le système de transmission intégrale électrique E-FOUR disponible sur les NX 350h et NX 450h+ a été amélioré afin que le moteur électrique arrière de 54 ch DIN soit toujours opérationnel, ce qui permet d'obtenir un couple plus élevé et une meilleure traction.

\* Données WLTP. Pour de plus amples informations concernant la nouvelle méthode d'essai WLTP, rendez-vous sur [www.lexus.fr/informations-legales/wltp](http://www.lexus.fr/informations-legales/wltp)



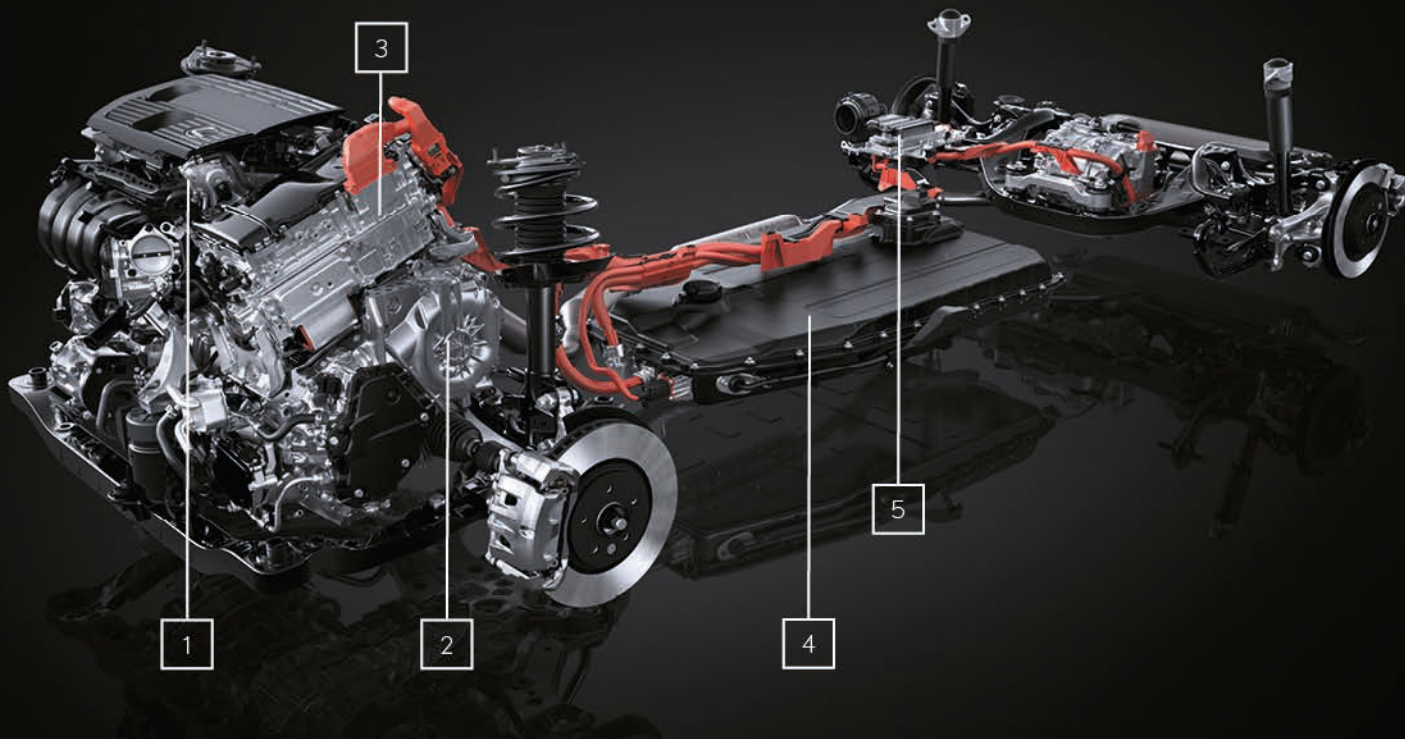

## NX 450h+ | HYBRIDE RECHARGEABLE

### 01. MOTEUR À ESSENCE 2,5 LITRES

Utilisant le même moteur révolutionnaire que le NX 350h, le groupe motopropulseur à essence de 2,5 litres du NX 450h+ atteint également un rendement thermique de classe mondiale de 41 %. Et comme il s'agit d'un véhicule hybride rechargeable, les émissions globales de CO<sub>2</sub> sont réduites à seulement 26 g/km\* (en fonction de la version).

### 02. BOÎTE-PONT CONÇUE AVEC PRÉCISION

La boîte-pont hybride du NX 450h+ offre la plus faible consommation de carburant et les meilleures performances de conduite de sa catégorie. Composée d'une transmission très souple et d'un moteur/générateur de 182 ch DIN, elle propulse non seulement les roues avant, mais produit également de l'électricité lors du freinage, de la conduite ou de la marche en roue libre.

### 03. UNITÉ DE CONTRÔLE DE PUISSANCE

Le PCU est adapté à la batterie lithium-ion de grande capacité. Avec le convertisseur CC/CC sous la banquette arrière, un convertisseur survolteur a été ajouté, ce qui permet d'augmenter la puissance de sortie tout en conservant une taille compacte. Montée directement au-dessus de la boîte-pont pour réduire la hauteur du capot, une structure à 8 couches abrite les circuits nécessaires à la commande de l'hybride rechargeable.

### 04. BATTERIE LITHIUM-ION

Pour obtenir un habitacle spacieux, un espace de chargement de 554 litres et un centre de gravité bas, la puissante batterie lithium-ion de 18,1 kW est installée sous le plancher de l'habitacle. Ce bloc-batterie utilise 96 cellules de batterie lithium-ion haute capacité, ce qui lui permet d'atteindre une autonomie hors pair de 73 km\* en mode EV (en cycle mixte, jusqu'à 97 km\* en ville).

### 05. SYSTÈME DE REFROIDISSEMENT / CHAUFFAGE DE LA BATTERIE

Les ingénieurs de Lexus ont mis au point un système sophistiqué de refroidissement de la batterie pour le NX 450h+. Plus sûr, plus compact et plus léger que les systèmes refroidis par eau, le réfrigérant refroidit la batterie, améliorant ainsi ses performances, son efficacité et sa durée de vie. Et comme la sortie diminue par temps froid, des radiateurs électriques sont installés sous les batteries.

### 06. PORT DE RECHARGE CA

En plus d'une prise de charge CA sur le flanc arrière droit, le NX 450h+ est équipé d'un chargeur embarqué d'une puissance maximale de 6,6 kW.

## VERSIONS

### PACK (NX 350h uniquement)

Jantes en alliage 18" avec pneumatiques 235/60 R18  
Lexus Safety System+<sup>3</sup>  
Capteurs de stationnement avant et arrière intelligents (ICS)  
Projecteurs avant LED à simple lentille avec allumage automatique des feux de route (AHB)  
Sellerie en tissu  
Lexus Link Connect\* avec écran central tactile 9,8"  
Système de Navigation Lexus Link via le cloud  
Système audio Pioneer® à 10 haut-parleurs

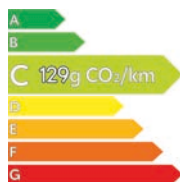

NX 350h 2WD Pack

### PACK BUSINESS (NX 350h uniquement)

(Équipements en plus de la finition Pack)

Lexus Link Pro\* avec écran tactile 14"  
Système de Navigation embarquée Lexus Link  
Moniteur d'angle mort avec Safe Exit Assist  
Sellerie en Tahara\*\* avec sièges avant chauffants  
Chargeur sans fil pour smartphone  
Volant réglable électriquement

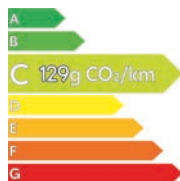

NX 350h 2WD Pack Business



## VERSIONS

### LUXE

(Équipements en plus de la finition Pack)

Lexus Link Pro\* avec écran tactile 14"  
Système de Navigation embarquée Lexus Link  
Moniteur d'angle mort avec Safe Exit Assist  
Avertisseur de circulation arrière intelligent (RCTAB)  
Sellerie en Tahara\*\* avec sièges avant chauffants, réglables électriquement  
Vision panoramique 360°  
Chargeur sans fil pour smartphone  
Volant chauffant réglable électriquement

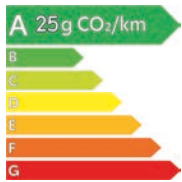

NX 450h+ 4WD Luxe

### EXECUTIVE

(Équipements en plus de la finition Luxe)

Jantes en alliage 20" à 20 branches avec pneumatiques Runflat 235/50 R20  
Projecteurs LED triple lentilles avec feux de route adaptatifs (AHS)  
Avertisseur de circulation avant intelligent (FCTAB)  
Assistance au changement de voie avec dépassement automatique (LCA)  
Sellerie en cuir avec inserts Bois Noir, sièges avant ventilés, banquette arrière chauffante  
Affichage tête haute (HUD) avec commandes au volant tactiles  
Système audio Mark Levinson® Premium Surround à 17 haut-parleurs avec PurePlay  
Toit ouvrant panoramique

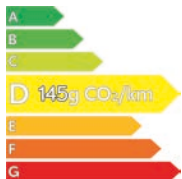

NX 350h 4WD Executive

\* Le pack Connectivité Premium est compris avec Lexus Link Connect et Lexus Link Pro pendant les 4 premières années de possession. Il est renouvelable par la suite sur la base d'un abonnement.  
\*\* Le Tahara est une matière synthétique.





## VERSIONS

### F SPORT EXECUTIVE (Équipements en plus de la finition Luxe)

Jantes en alliage 20" F SPORT avec pneumatiques Runflat  
235/50 R20

Projecteurs LED triple lentilles avec feux de route adaptatifs (AHS)

Avertisseur de circulation avant intelligent (FCTAB)

Assistance au changement de voie avec dépassement automatique  
(LCA)

Sellerie en cuir F SPORT avec inserts aluminium, sièges avant  
ventilés, banquette arrière chauffante

Suspension Variable Adaptative (AVS)

Affichage tête haute (HUD) avec commandes au volant tactiles

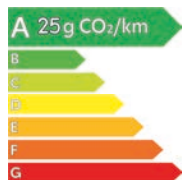

NX 450h+ F SPORT Executive

\*\* Le pack Connectivité Premium est compris avec Lexus Link Connect et Lexus Link Pro pendant les 4 premières années de possession. Il est renouvelable par la suite sur la base d'un abonnement.

#### 01. JANTES EN ALLIAGE 18" (PACK, PACK BUSINESS, LUXE)

Doté d'un revêtement métallique gris foncé et de détails usinés, ce design distinctif à 5 branches doubles ajoute un véritable cachet au NX.

#### 02. JANTES EN ALLIAGE 20" (EXECUTIVE)

De série sur la version Executive, ces jantes à 5 branches doubles, dotés d'un revêtement métallique gris foncé et de détails usinés, confère au NX un look d'une distinction incomparable.

#### 03. CALANDRE EMBLÉMATIQUE

Pour le dernier NX, nos designers étaient déterminés à créer un look puissant. Une calandre plus dynamique, avec un cadre intégré, a été développée. Tout en contribuant à la réduction du poids, le design souligne l'impression de dynamisme de la voiture. Pour obtenir un motif de maille intrigant, des composants élancés en forme de U ont été sculptés. Enfin, la conception verticale de la calandre, associée à des triples fentes inférieures, améliore les performances de refroidissement.

#### 04. E-LATCH

Inspiré par la grâce des portes japonaises Shoji, l'E-Latch du NX, le système d'ouverture de porte actionné par un bouton, permet une ouverture en un seul mouvement fluide.

#### 05. HAYON ÉLECTRIQUE

Un hayon télécommandé exceptionnellement rapide et réactif garantit la commodité, en particulier lorsque vous avez les bras chargés de courses. Avec la clé dans votre poche ou votre sac, il vous suffit de placer votre pied sous le pare-chocs arrière pour ouvrir ou fermer le hayon.

#### 06. PROJECTEURS LED SIMPLE LENTILLE

Ces feux d'une facture exquise associent un feu de jour (DRL) en forme de L à une unité double feux à LED, créant ainsi un look déterminé en toute simplicité.

#### 07. PROJECTEURS LED À TRIPLE LENTILLE

Ces étonnants phares à 4 projecteurs LED sont dotés d'une garniture noire qui véhicule un effet très distinctif. Le phare est mis en évidence par les feux de jour en forme de L emblématiques de Lexus.

#### 08. BANDEAU ARRIÈRE LUMINEUX

À l'arrière, la nouvelle signature lumineuse élégante de Lexus, avec un éclairage distinctif en forme de L, s'étend sur toute la largeur du NX.

#### 09. LOGO LEXUS

Le logo LEXUS redessiné est situé au centre du véhicule et le logo du modèle en bas à droite, ce qui lui confère un aspect moderne et facilement reconnaissable.

#### 10. TOIT OUVRANT PANORAMIQUE

Disponible en combinaison avec les barres de toit, l'impressionnant toit en verre est également ouvrant. Il est équipé d'un store coulissant électrique pour protéger des rayons intenses du soleil, ce qui permet d'augmenter la hauteur sous plafond et l'ensoleillement dans l'habitacle.



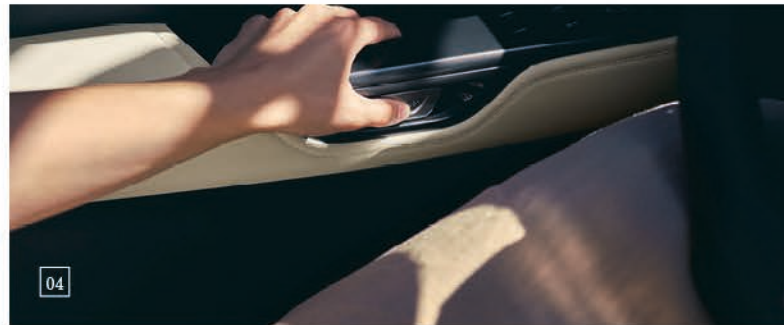

## 01. COCKPIT TAZUNA

L'étonnant concept « Tazuna », présenté pour la première fois sur l'étude de conception LF-30, a été introduit sur le NX. Créé pour offrir une expérience de conduite exaltante en maximisant le contact avec la route et le volant tenu entre vos mains, l'habitacle du NX s'inspire de la manière dont les cavaliers font corps avec leurs chevaux par les rênes (Tazuna).

## 02. CONCEPTION ERGONOMIQUE

Bien que le grand écran tactile de 14" soit l'une des principales caractéristiques de l'habitacle, il est essentiel de se concentrer sur la route. C'est dans cet esprit que les designers d'intérieur de Lexus ont mis au point une ergonomie quasi parfaite où chaque commande est positionnée avec précision pour minimiser les distractions du conducteur. Les fonctions fréquemment utilisées, telles que le volume audio, les commandes de température et le dégivrage, ont été dotées d'interrupteurs physiques. Pour accroître la concentration, les fonctions liées à la conduite telles que le bouton Power, le sélecteur de mode de conduite et le levier de vitesses sont disposées autour du conducteur et à portée de main.

## 03. ACCUEIL LEXUS « OMOTENASHI »

Lorsque vous ouvrez la portière du conducteur, les instruments du NX affichent la silhouette du véhicule et vous accueillent par votre nom. Lorsque vous appuyez sur la pédale de frein, le bouton Power commence à vibrer doucement, puis l'habitacle s'anime avec des graphiques et des sons coordonnés sur les instruments, et l'affichage tête haute et l'écran tactile de 14" attirent votre attention sur la route. Le NX vous souhaite la bienvenue.

## 04. SÉLECTEUR D'AMBIANCE

Grâce à la fonctionnalité de sélection d'ambiance Lexus, vous pouvez adapter l'éclairage d'ambiance du NX à votre humeur, en faisant votre choix dans une palette de 64 couleurs. Sur la base de notre philosophie de design L-finesse, les designers d'intérieur de Lexus ont développé quatorze couleurs qui expriment les émotions et les sentiments éphémères ressentis lorsque l'on assiste à de magnifiques phénomènes naturels. Les couleurs visent à créer un esprit d'hospitalité « Omotenashi » et proposent des thèmes tels que :

- Bien-être : Les teintes sereines créent un espace de « bien-être » dans lequel coexistent l'énergie de la nature verdoyante et la puissance et le dynamisme de la vie.
- Détente : Les teintes chaudes créent un espace de « détente » plein de vitalité, en résonance avec les transitions momentanées de la lumière du soleil et les battements de cœur de la terre.
- Éveil : Les tons blancs créent un espace d'« éveil » dans lequel la lumière vivifiante du soleil tout au long de la journée éveille l'esprit en douceur.
- Concentration : Les teintes froides et mystiques créent un espace de « concentration » pour l'esprit, évoquant le passage du temps et les états transitoires du monde naturel.
- Exaltation : Les tons purs, semblables à ceux du feu, créent un espace d'« exaltation » pour le conducteur, évoquant le processus de changement de température d'une flamme.

## 05. SIÈGES ERGONOMIQUES

Les sièges avant du NX ont été redessinés pour offrir une accessibilité et une maniabilité de premier ordre, ainsi qu'un excellent soutien et des caractéristiques de confort tels que le chauffage et la ventilation. Afin d'offrir un soutien ergonomique adéquat au niveau de la taille, une forme concave a été créée sur les côtés du siège, réduisant ainsi le contact avec les coudes lors de l'utilisation du volant et du levier de vitesses ou du couvercle de la console. Enfin, la hauteur des côtés du siège est minimisée pour garantir d'excellentes caractéristiques d'entrée et de sortie.

## 06. ESPACE MODULABLE

Tous les modèles NX sont équipés de série de sièges arrière rabattables 60/40, pour accueillir facilement des objets de grande taille tels que des vélos de course ou des planches de surf. Lorsque tous les sièges arrière sont rabattus, le volume dégagé permet de loger des objets encombrants.

## 07. CLIMATISATION S-FLOW

S-Flow contrôle intelligemment le climat intérieur en fonction des conditions ambiantes, pour obtenir d'excellentes économies de carburant et un confort optimal pour chaque passager.

## 08. VOLANT SCULPTÉ

Comme le volant et le levier de vitesse peuvent avoir une incidence considérable sur l'expérience de conduite, les designers ont collaboré avec un « Takumi » Lexus pour affiner ces points de contact. Au niveau du volant, une attention particulière a été portée à la forme et à la section transversale afin d'offrir une excellente sensation et d'améliorer la stabilité de la direction. Les renforts pour les pouces et les commandes tactiles ont également été redessinés.





## 01. MULTIMÉDIA LEXUS LINK

Beaucoup plus rapide et facile à utiliser, avec une résolution améliorée à la fois sur le Lexus Link Connect avec navigation via le cloud (écran tactile de 9,8 ou 14 pouces) et sur le Lexus Link Pro avec navigation hybride embarquée (écran tactile de 14 pouces). Le multimédia Lexus Link est le premier système du genre qui utilise la navigation via le cloud pour mettre régulièrement à jour vos cartes et données de circulation. Pour une conduite plus souple et plus économique, le système de conduite efficiente prédictive est désormais également disponible avec la navigation via le cloud.

## 02. ÉCRAN TACTILE 14"

Parfaitement positionné pour une interaction relaxante pendant la conduite, cet écran tactile haute définition de 14" est l'un des plus grands disponibles dans cette catégorie de voiture et vous permet d'accéder à des informations telles que la navigation, le système audio et le contrôle de la climatisation.

## 03. ASSISTANT VOCAL LEXUS

L'intelligence artificielle et l'informatique en nuage sont associées à l'astucieux assistant vocal de Lexus. Résultat ? Vous n'avez pas à manipuler des boutons pendant que vous vous concentrez sur la route. Le nouvel assistant vocal « Hey Lexus » comprend le langage naturel et le contexte de déclarations telles que « J'ai faim » ou « J'ai froid ». Il peut même reconnaître quel passager avant parle. Vous pouvez également personnaliser le nom du déclencheur ou demander à l'assistant vocal Lexus d'effectuer des tâches telles que l'ouverture d'une vitre.

## 04. SERVICES EN LIGNE

Pour améliorer votre expérience de conduite, des services web tels que le trafic en ligne, la disponibilité en temps réel des places de stationnement dans les rues et hors des rues, les prévisions météorologiques et l'accès à votre navigateur Web sont tous fournis.

## 05. MISES À JOUR « OVER-THE-AIR » (en direct)

Les services connectés et autres logiciels du NX sont régulièrement actualisés grâce à la technologie « Over The Air » (OTA - en direct), de sorte que vous disposiez en permanence des versions les plus récentes.

## 06. INTÉGRATION DU SMARTPHONE

Désormais, grâce à Android Auto® sans fil ou Apple CarPlay® sans fil, le NX vous permet d'afficher de nombreuses applications de votre smartphone sur l'affichage 9,8" ou 14" et d'y accéder facilement.

## 07. SERVICES CONNECTÉS LEXUS LINK+

L'application Lexus Link+, un univers de connectivité prévu pour compléter notre gamme de services « Omotenashi » unique, vous souhaite la bienvenue. Grâce à ses fonctionnalités intelligentes et personnalisées, vous établissez un itinéraire, vous trouvez une place de stationnement, vous programmez un entretien ou améliorez même votre conduite. Transformez votre temps avec le NX, en utilisant des services tels que :

- Données de conduite : suivez vos trajets, votre style de conduite et enregistrez vos voyages d'affaires.
- Coach hybride : vous aide à conduire votre NX 350h plus efficacement.
- Trouver ma voiture : localise et vous guide jusqu'à votre Lexus.
- Partage de l'itinéraire à distance<sup>1</sup> : vous permet de planifier un itinéraire sur un autre appareil et de l'envoyer à votre Lexus.
- eCare : vous permet de gérer l'entretien et la maintenance de votre NX.
- Témoins d'avertissement : expliquent la signification de chaque témoin d'avertissement et les mesures à prendre.
- État de la voiture : vous signale que vous avez laissé les fenêtres de la voiture ouvertes ou oublié d'éteindre les phares ; vous pouvez également vérifier si votre voiture est verrouillée.
- Contrôle de la batterie : contrôle le niveau de charge de la batterie 12 V de votre voiture.
- Contrôle à distance : verrouillez et déverrouillez votre NX à distance en étant confortablement installé chez vous.

## 08. SERVICES CONNECTÉS DÉDIÉS AU NX 450h+

Pour une expérience électrifiée sans faille, vous pouvez surveiller à distance le niveau de charge et l'autonomie de votre NX 450h+, sur votre smartphone. Si vous souscrivez à la solution de recharge Lexus, Lexus Link+ localise également les stations de recharge dans toute l'Europe, ce qui vous permet de vérifier la disponibilité, la vitesse de recharge et le prix, et vous propose des services tels que :

- Commande à distance et programmation de la recharge.
- Accès à un vaste réseau européen d'installations de recharge publiques. Permet de vérifier la disponibilité des bornes de recharge, la vitesse de recharge et le prix du kWh.

## 09. CONNECTIVITÉ LEXUS LINK PREMIUM

Chaque propriétaire d'un NX bénéficie gratuitement de la connectivité Lexus Link+ pendant toute la durée de vie de sa voiture. Quant aux services connectés Lexus Link Premium, il sont également gratuits les 4 premières années, puis renouvelables sous la forme d'un abonnement. Lexus Link Premium inclut des fonctionnalités novatrices telles que :

- Navigation via le cloud & assistant vocal.
- Événements routiers & informations sur le trafic en temps réel.
- Disponibilité des parkings dans et hors des rues.
- Climatisation à distance et réglage de la température de l'habitacle.

Les écrans présentés dans cette brochure sont basés sur les dernières informations disponibles au moment de l'impression.

<sup>1</sup> Les fonctions sont présentées ici à titre d'illustration uniquement. Veuillez consulter votre concessionnaire Lexus pour savoir lesquelles sont disponibles dans votre pays et pour votre modèle de voiture.



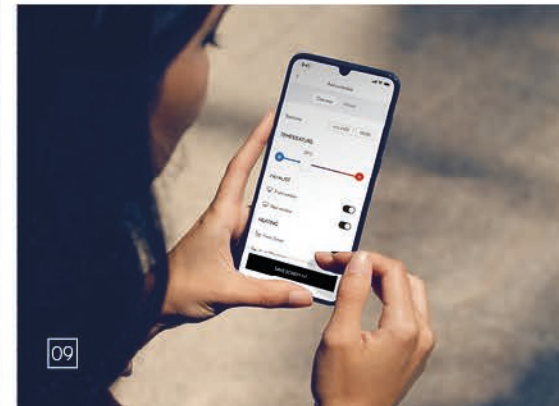

## 01. LEXUS SAFETY SYSTEM +

Tous les modèles NX sont équipés de notre tout dernier système de sécurité Lexus Safety System+, qui est plus rapide, couvre 36 % de cas d'accident en plus, est plus naturel à utiliser et comprend les fonctions suivantes :

## 02. SYSTÈME DE SÉCURITÉ PRÉCOLLISION (PCS)

En plus de la détection des cyclistes le jour et les piétons la nuit, le système de sécurité précollision peut désormais détecter les cyclistes la nuit et contribuera à prévenir les collisions aux carrefours et avec les véhicules et piétons venant en sens inverse. Si le système estime qu'il y a un risque élevé de collision, il commande automatiquement les freins, contribuant ainsi à éviter un choc ou à diminuer la force de l'impact.

## 03. ASSISTANCE AUX MANOEUVRES D'ÉVITEMENT

Lorsqu'un piéton se trouve très près de trajectoire ou sur celle-ci, la direction assistée d'urgence du NX soutient les mouvements du volant pour renforcer la stabilité de la voiture et éviter toute sortie accidentelle de la bande de circulation.

## 04. RÉGULATEUR DE VITESSE DYNAMIQUE (DRCC)

Le système utilise le capteur radar à ondes millimétriques et une caméra pour détecter le véhicule qui précède et maintenir une distance appropriée. Si le véhicule qui précède s'arrête, le NX s'arrête également. Lorsque le véhicule repart, le NX redémarre. Ce système permet désormais de détecter plus tôt les véhicules qui s'engagent et d'ajuster automatiquement la vitesse dans les virages. Le régulateur de vitesse dynamique à radar vous empêchera également d'emboutir un véhicule plus lent sur la voie extérieure. Et lorsque vous suivez un véhicule plus lent, une accélération préliminaire sera appliquée lorsque vous indiquerez que vous voulez le dépasser. Lors d'un changement de voie en présence d'un véhicule lent devant vous, une décélération préliminaire sera appliquée.

## 05. LECTURE AUTOMATIQUE DES PANNEAUX DE CIRCULATION (RSA)

La lecture automatique des panneaux de signalisation (RSA) améliorée reconnaît les panneaux de signalisation et les panneaux stop, et fournit des informations au conducteur via l'écran multi-informations. Lorsqu'il est associé au régulateur de vitesse dynamique à radar, la vitesse de la voiture peut être ajustée en fonction de la limite de vitesse reconnue par la RSA.

## 06. SYSTÈME DE MAINTIEN DANS LA FILE DE CIRCULATION (LTA)

L'assistance améliorée au maintien dans la file de circulation aide le NX à rester au centre de la bande de circulation grâce aux fonctions de « centrage de la voie » et de « maintien naturel dans la bande de circulation ». Grâce à une gestion améliorée des courbes, elle fournit également une assistance dans les virages.

## 07. ASSISTANCE AU CHANGEMENT DE VOIE DE CIRCULATION (LCA)

Sur autoroute, avec l'activation du clignotant comme signal, cette fonction permet au NX d'effectuer un changement de bande de circulation initié par le conducteur grâce au régulateur de vitesse dynamique à radar. En surveillant l'environnement routier, il contrôle la direction, l'accélération et la décélération.

## 08. AVERTISSEUR DE CIRCULATION AVANT (FCTA)

Le système contribue à rendre la conduite plus sûre aux intersections en détectant les véhicules approchant par la gauche ou la droite susceptibles d'être cachés dans les angles morts et avertit le conducteur via l'affichage tête haute et l'écran multimédia central.

## 09. FEUX DE ROUTE AUTOMATIQUES (AHB)

Les feux de route automatiques détectent les véhicules venant en sens inverse la nuit et abaissent automatiquement les feux de route. Cela réduit le risque d'éblouir accidentellement les autres conducteurs et vous permet de vous concentrer sur la route.

## 10. FEUX DE ROUTE ADAPTATIFS (AHS)

Sur les modèles Executive et F SPORT Executive, le système de feux de route adaptatifs empêche le NX d'éblouir les autres usagers de la route. Des puces LED indépendantes dans les phares sont activées / désactivées afin de permettre un contrôle précis des zones éclairées et non éclairées.

Les écrans présentés dans cette brochure sont basés sur les dernières informations disponibles au moment de l'impression.

Le Lexus Safety System + ne doit en aucun cas remplacer vos aptitudes de conduite. Veuillez lire attentivement les instructions avant d'utiliser le système. N'oubliez pas que le conducteur est toujours responsable de la sécurité. Ces spécifications et équipements sont sujets à modification pour satisfaire aux conditions et exigences locales. Veuillez vous renseigner auprès de votre concessionnaire agréé Lexus local.



# LEXUS SAFETY SYSTEM +

01

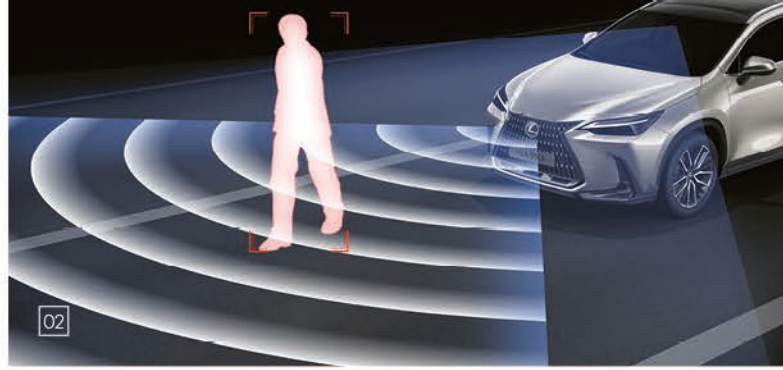

02

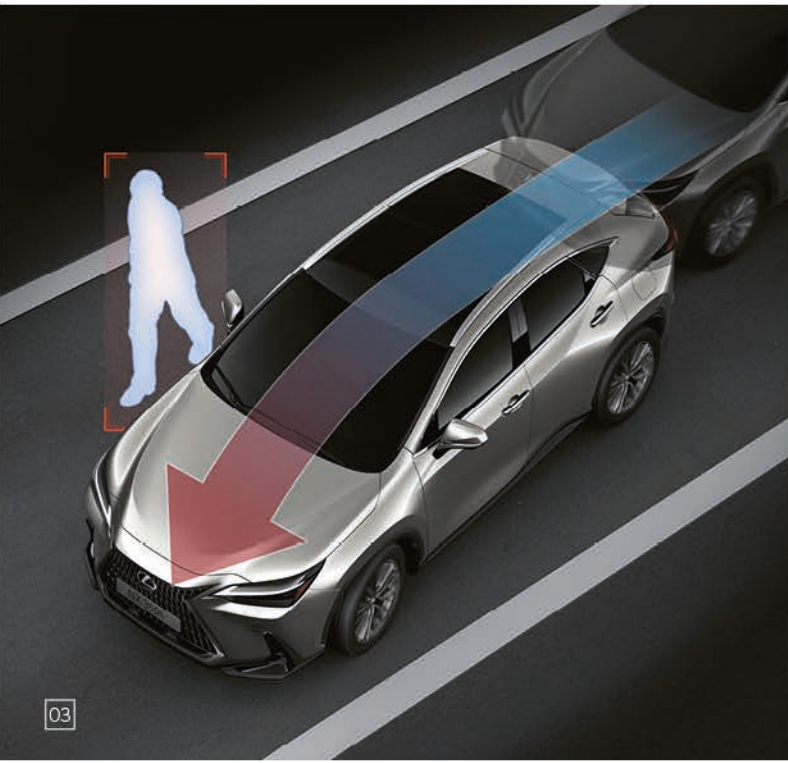

03



04



05



06

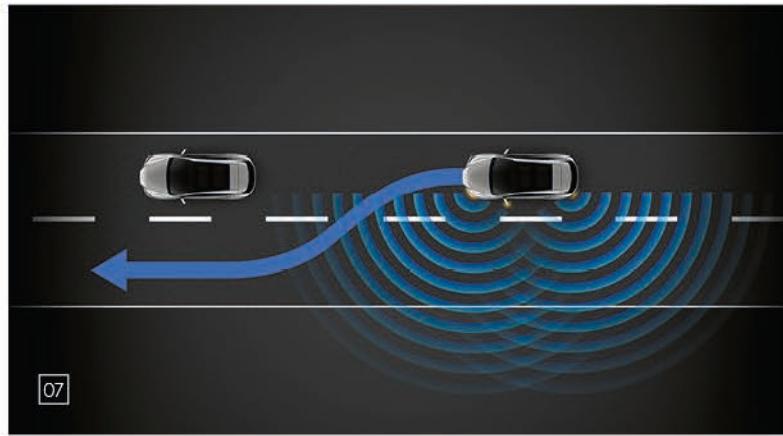

07



08

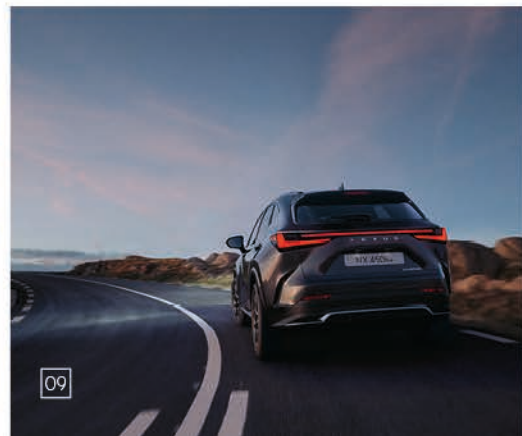

09

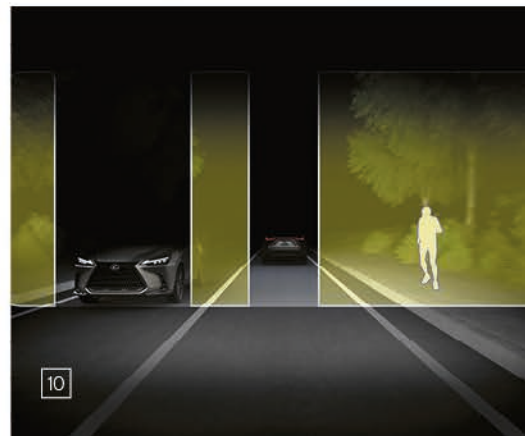

10

## 01. 8 AIRBAGS

En plus d'une cellule de sécurité extrêmement solide pour les passagers, la protection des occupants est renforcée par huit airbags perfectionnés : un airbag à deux niveaux et un airbag de genoux pour le conducteur ; un airbag à un niveau pour le passager avant ; un airbag central pour réduire le contact entre le conducteur et le passager avant ; des airbags latéraux sur les sièges avant et des airbags rideaux qui se déploient sur toute la longueur des deux côtés de l'habitacle.

## 02. SIÈGES LIMITANT LES LÉSIONS CERVICALES

Les sièges avant sont conçus pour réduire les mouvements du cou qui entraînent des risques de lésion cervicale en cas de collision par l'arrière. Les cadres de siège renforcés permettent au torse de s'enfoncer dans le dossier du siège, tandis que le placement de l'appuie-tête soutient la tête plus efficacement.

## 03. MONITEUR DE VISION PANORAMIQUE 360° (PVM)

Le moniteur de vision panoramique numérique facilite la conduite dans les espaces étroits en offrant une vue à 360° autour de la voiture ainsi qu'une vue préenregistrée de ce qui se trouve sous le véhicule. Il crée également une image 3D virtuelle de votre NX, en montrant le véhicule depuis le haut, avec des guides sur l'écran qui vous aident dans les manœuvres serrées. Il vous offre les fonctions suivantes :

- L'affichage du dégagement latéral vous permet de vérifier le dégagement lorsque vous dépassez un autre véhicule sur une route étroite
- Grâce à l'affichage des virages, vous évitez de monter sur les bordures dans les virages
- L'avertisseur de circulation avant vous avertit de l'approche de véhicules et d'obstacles à l'avant et sur les côtés de la voiture
- Le système de sécurité pré-collision & le frein d'aide au stationnement vous avertissent d'une éventuelle collision et prennent même des mesures préventives
- L'affichage du bas de caisse du NX vous aide à conduire sur des surfaces plus rugueuses

## 04. RÉTROVISEUR INTÉRIEUR NUMÉRIQUE

Le rétroviseur numérique affiche des images provenant d'une caméra située à l'arrière de la voiture. Ce système de deuxième génération se caractérise par un cadre plus léger, une vision élargie et une réduction des angles morts. Il améliore également votre vision lorsque les sièges arrière sont occupés, que le coffre est chargé jusqu'au toit ou que les conditions météorologiques et la visibilité sont mauvaises.

## 05. MONITEUR D'ANGLE MORT (BSM)

Le moniteur d'angle mort détecte les véhicules sur les bandes de circulation adjacentes qui ne sont pas visibles dans les rétroviseurs extérieurs jusqu'à 60 mètres derrière votre NX. Si le conducteur souhaite changer de file, mais si un autre véhicule entre dans l'angle mort, un signal d'avertissement apparaît dans le rétroviseur extérieur.

## 06. FEUX DE DÉTRESSE AUTOMATIQUES

Si le moniteur d'angle mort détecte des véhicules approchant par l'arrière dans la même bande de circulation et estime que le risque de collision arrière est élevé, le système peut alerter le véhicule approchant en faisant clignoter les feux de détresse à grande vitesse pendant environ deux secondes.

## 07. AVERTISSEUR DE CIRCULATION ARRIÈRE (RCTAB)

L'avertisseur de circulation arrière permet d'éviter les collisions de stationnement lors des marches arrière à faible vitesse. Le système surveille la zone située à l'arrière du NX et ajuste la vitesse s'il estime qu'il y a un risque de contact avec un véhicule. Le cas échéant, il vous prévient par un signal sonore, un avertissement sur l'écran 14" et peut même stopper le véhicule.

## 08. SAFE EXIT ASSIST (SEA)

L'alerte de détection des cyclistes et véhicules à l'ouverture des portières utilise le moniteur d'angle mort pour repérer les véhicules ou les cyclistes qui s'approchent par l'arrière et, le cas échéant, maintient la ou les portes fermées, réduisant ainsi les accidents liés à l'ouverture des portes.

## 09. STATIONNEMENT AUTOMATIQUE À MÉMOIRE

Cette technologie révolutionnaire de Lexus permet un stationnement automatique en douceur et sans problème. Grâce à des caméras et à des capteurs qui surveillent les autres voitures et les lignes blanches, le système de stationnement perfectionné entièrement automatisé reconnaît les places de stationnement libres. D'une simple pression sur un bouton, le système commande automatiquement l'accélération, la direction, les changements de vitesse et le freinage. Nos ingénieurs ont même délibérément incorporé des styles de conduite semblables à ceux des humains afin que le stationnement automatisé soit plus « naturel » pour vous et vos passagers.



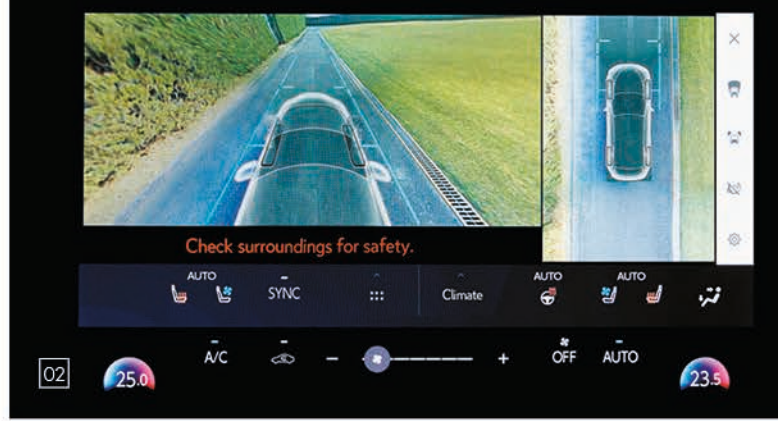

## 01. UNE PLATEFORME AMÉLIORÉE EXTRÊMEMENT SOLIDE

Basé sur notre plateforme Global Architecture K largement plébiscitée, le NX offre de nombreuses améliorations dynamiques, notamment une meilleure adhérence et une plus grande réactivité. Une voie plus large et un centre de gravité plus bas se traduisent par une maniabilité et une stabilité exceptionnelles. Un renforcement de l'arrière a été ajouté entre le passage de roue et la partie inférieure du panneau arrière, et des patchs ont été ajoutés au panneau. Cela permet de supprimer les déformations et d'améliorer la réponse directe de la direction et la qualité de la conduite. L'insonorisation du tableau de bord, plus épaisse, améliore les performances d'isolation acoustique. En quête de raffinement et de réduction du sous-virage, les ingénieurs de Lexus ont utilisé le soudage par vis au laser, le collage, les renforts de toit, les doubles serrures de capot et le renforcement de l'acier à haute résistance. Pour gagner du poids, les ailes et le capot sont en aluminium. Enfin, les pilotes Lexus « Takumi » ont parcouru tour après tour notre piste d'essai de Shimoyama pour peaufiner la direction et les freins du NX.

## 02. SÉLECTEUR DE MODE DE CONDUITE

Situé près du volant, le système de sélection du mode de conduite permet au conducteur de choisir entre les modes Eco, Normal et Sport, afin d'optimiser l'efficacité, le dynamisme ou le raffinement de la voiture. Le NX F SPORT Executive dispose des modes Custom, Sport S et Sport S+ supplémentaires.

## 03. E-FOUR

Sur les modèles à transmission intégrale, le système E-FOUR offre une performance sans faille et une traction assurée sur les terrains plus accidentés. Le groupe motopropulseur innovant E-FOUR s'adjoint un moteur électrique de 54 ch DIN monté sur l'essieu arrière, qui fournit un couple instantané à la demande.

## 04. AÉRODYNAMISME DE POINTE

Le NX bénéficie d'une excellente aérodynamique, grâce à un soubassement presque plat et à des essais approfondis en soufflerie. Pour affiner encore le flux d'air, les designers et ingénieurs de Lexus ont travaillé sur la forme du spoiler avant inférieur, le flux d'air dans les passages de roue, la forme des flancs de la voiture et le pare-chocs arrière inférieur. Il en résulte une stabilité encore améliorée du véhicule, avec une réduction du bruit et de la traînée. Le designer en chef Suga-san appelle cela la « beauté fonctionnelle ».

## 05. DESIGN DE LA PÉDALE DE FREIN

La zone de contact avec le pied du conducteur a été élargie en modifiant la forme du patin de la pédale de frein. Les vibrations ont également été réduites, ce qui améliore le sentiment de stabilité lorsque l'on appuie sur la pédale.

## 06. COMMANDE D'ASSISTANCE AU DÉMARRAGE EN CÔTE

L'assistance de démarrage en côte maintient la pression des freins, afin d'empêcher le NX de reculer lors d'un démarrage en côte. Elle minimise également le patinage sur les côtes glissantes.



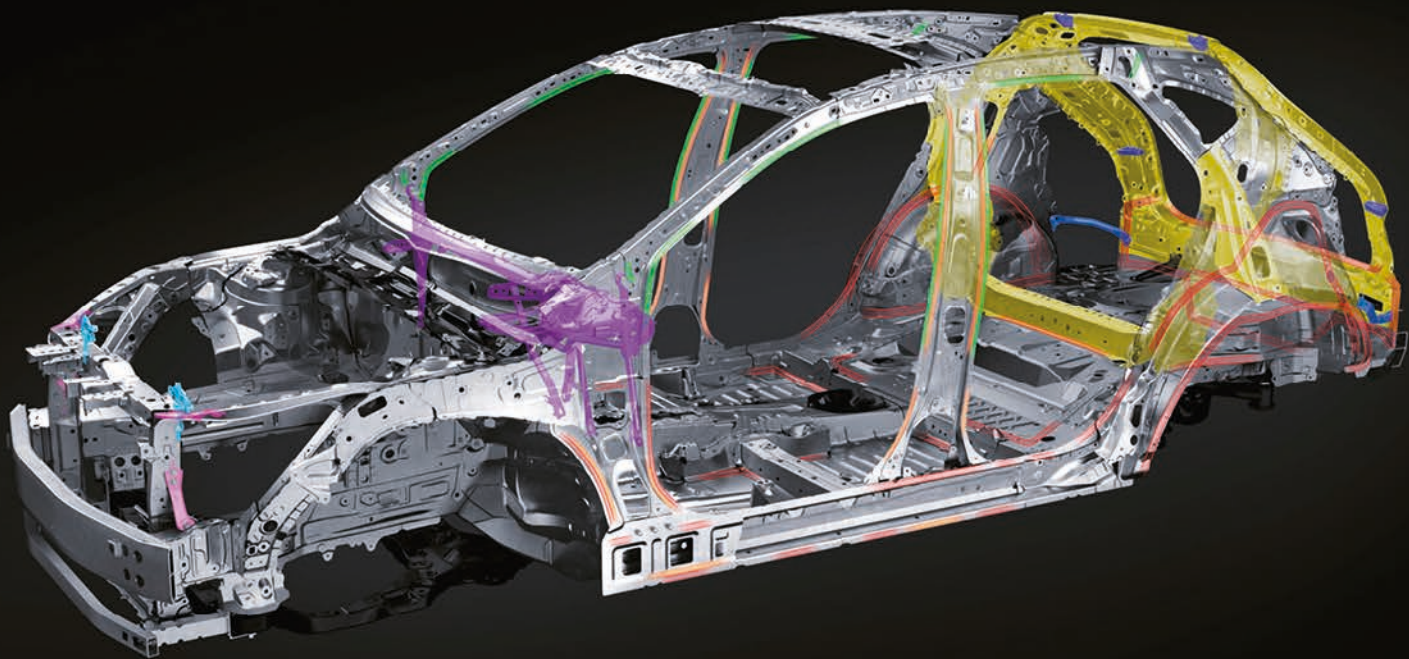

01



02



04



03



05



06

### 01. DESIGN F SPORT

Une calandre plus audacieuse typique de Lexus et dotée d'un maillage exclusif accentue l'allure dynamique du NX F SPORT Executive, encore renforcée par des détails tels que les remarquables rétroviseurs extérieurs noirs, les spoilers de pare-chocs avant et arrière sur mesure, les moulures chromées foncées des vitres latérales et les barres de toit noires. Le badge F SPORT reprend les courbes de l'émblématique Fuji Speedway.

### 02. JANTES EN ALLIAGE F SPORT 20"

Exclusivité du modèle F SPORT Executive, ces jantes distinctives en alliage à 5 branches doubles en finition Piano Black soulignent le caractère dynamique de la voiture.

### 03. SIÈGES F SPORT

Avec des couleurs de sellerie cuir sur mesure telles que le noir, le rouge éclatant et le blanc, ainsi que des ornements en aluminium fabriqués par des maîtres artisans « Takumi », l'intérieur de la F SPORT est immédiatement saisissant.

### 04. HABITACLE F SPORT

Le combiné d'instrumentation F SPORT de 7 pouces complète parfaitement le volant F SPORT magnifiquement conçu, qui a été mis au point avec nos maîtres pilotes Takumi et dont la forme est spécialement adaptée à la conduite sportive. Avec une finition en cuir perforé, le design du levier de vitesse est assorti au volant pour créer un look uniforme. Les pédales et les plaques de seuil en aluminium percées ajoutent une touche d'exaltation à l'intérieur.

### 05. SUSPENSION VARIABLE ADAPTATIVE (AVS) / AMORTISSEURS HAUTE PERFORMANCE

Spécialement conçue pour améliorer la conduite et la maniabilité dans les virages rapides, la suspension variable adaptative (AVS) contrôle la force d'amortissement sur les quatre roues. Ce système offre un excellent réglage de la force d'amortissement et une plage d'amortissement élargie, ce qui se traduit par un confort de conduite accru sur un plus grand nombre de types de routes et un sentiment de sécurité. Pour compléter l'ensemble dynamique, les modèles NX F SPORT Executive sont équipés d'amortisseurs haute performance à l'avant et à l'arrière.





### 01. CÂBLE MODE 2

Fourni de série sur le NX 450h+, le câble de recharge Mode 2 se branche d'un côté sur votre NX et de l'autre sur une prise domestique standard. Le câble est équipé d'un dispositif de contrôle et de protection du câble (IC-CPD) qui assure le contrôle et la communication entre la prise murale standard et la voiture, ainsi que la protection de ces dernières.

### 02. CÂBLE MODE 3

Pour recharger en déplacement, utilisez ce câble (longueur de 7,5 m) pour raccorder votre NX à une station de recharge publique.

### 03. SAC DE RANGEMENT POUR CÂBLE

Disponible de série sur le NX 450h+, ce sac de rangement pratique permet de garder vos câbles de recharge en bon état et évite qu'ils traînent dans votre coffre.

### 04. KIT DE PROTECTION DE RECHARGE LEXUS

Le kit de protection de charge Lexus permet de manipuler proprement le câble de recharge dans différentes conditions (lorsque le câble est sale ou qu'il pleut à l'extérieur) ou lors du ravitaillement en carburant. Tandis que la serviette sert à nettoyer et à sécher le câble de recharge, les gants vous protègent les mains et vous permettent de manipuler le pistolet à essence de manière sûre et hygiénique. L'ensemble est présenté dans un sac pratique. Ce kit est livré de série avec un NX 450h+.





01



02



03



04

### 01. PACK CHROME

Des détails en chrome qui attirent tous les regards sur votre NX. Un ornement sur le pare-chocs avant pour apporter une touche de style. Des ornements latéraux chromés qui s'intègrent joliment dans les flancs de votre véhicule et lui confèrent un profil bas puissant. A l'arrière, un ornement de hayon chromé apporte une note de pure sophistication.

\*Incompatible avec la finition F SPORT Executive

### 02. PACK SUV

Toujours élégant, même s'il s'agit de détails infimes. Prenez, par exemple, les skis avant et arrière : l'union parfaite de la protection et de l'élégance. Ils préservent le design haut de gamme en protégeant les zones avant et arrière vulnérables contre toute rayure ou impact.

\*Incompatible avec la finition F SPORT Executive.

### 03. MARCHEPIEDS

Les marchepieds faciliteront l'accès à votre véhicule et aux accessoires de toit, tout en rajoutant une touche de design.

### 04. ACCESSOIRES DE PROTECTION

Gardez votre NX dans un état impeccable avec des accessoires conçus pour le protéger contre les petits impacts, rayures et souillures au quotidien :

- 04.1 - Le film de protection de seuil de coffre et pare-chocs arrière est un film autocollant transparent robuste qui protège la peinture du pare-chocs arrière contre les petites griffures et rayures qui peuvent survenir lors du (dé)chargement du coffre.
- 04.2 - Le bac de coffre avec sa surface spéciale anti-glissante est taillé à la mesure du coffre de votre véhicule et le protège contre les saletés et les versements de liquides.
- 04.3 - Les tapis de sol, disponibles en version velours feutré, cuir ou caoutchouc, sont robustes, pratiques et faciles à nettoyer. Le tapis de sol du conducteur dispose d'une fixation spéciale pour l'empêcher de glisser.

### 05. ATTELAGE DÉTACHABLE VERTICAL

Avec sa surface anticorrosion très résistante, l'attelage détachable vertical dispose d'un crochet amovible conçu pour être facilement installé et retiré, à votre meilleure convenance.

### 06. PORTE-SKIS

Disponibles en 2 versions, 4 paires de skis (ou 2 snowboards) ou 6 paires de skis (ou 4 snowboards), les porte-skis/snowboards Lexus sont l'accessoire idéal pour transporter votre matériel de ski sur le toit de votre véhicule en toute sécurité.

\*Cet accessoire nécessite des barres de toit.

### 07. BARRES DE TOIT

Les barres de toit NX profilées aérodynamiquement en aluminium sont faciles à installer, à utiliser et à ranger. Elles se fixent solidement et directement sur les rails de toit de votre véhicule pour servir de support aux différents systèmes de transport/portage Lexus (coffre de toit, porte-vélo, etc...).

### 08. COFFRES DE TOIT

Conçus pour les barres de toit Lexus, les coffres de toit sont l'accessoire indispensable pour transporter un bagage supplémentaire, vos équipements sportifs ou tout simplement, ce dont vous avez besoin en plus. Ils sont disponibles en plusieurs versions.

\*Cet accessoire nécessite des barres de toit.

### 09. JANTES EN ALLIAGE 18"

Un design audacieux à 10 branches avec une finition usinée et beaucoup de personnalité. Comme toutes les jantes en alliage Lexus, elles sont conçues avec précision pour optimiser la solidité et l'équilibre sans oublier le design.

### 10. JANTES EN ALLIAGE 20"

La finition en noir usiné et un design à 15 branches confèrent une aura de sophistication urbaine au véhicule.









COLORIS | EXTÉRIEUR

**BLANC NOVA** | 083<sup>1</sup>

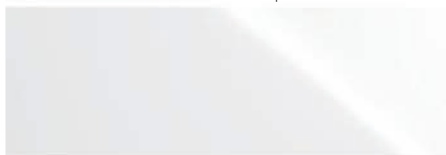

**BLANC ARCTIQUE** | 085<sup>2</sup>



**GRIS TITANE** | 1J7

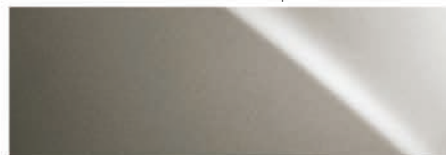

**GRIS DE PAYNE** | 1L1

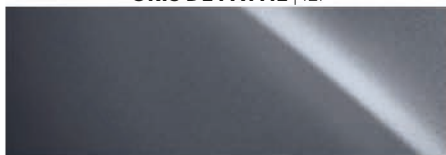

**NOIR ÉBÈNE** | 212<sup>3</sup>

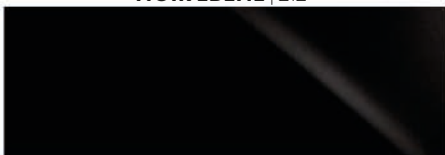

**NOIR GRAPHITE** | 223

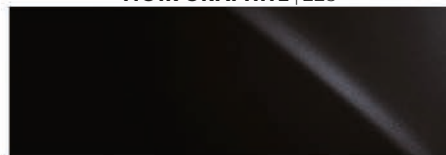

**ROUGE MAGMA** | 3T2<sup>3</sup>



**VERT KAKI** | 6X4

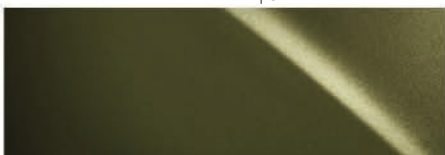

**BLEU CÉLESTE** | 8Y6



**BLEU SAPHIR** | 8X1<sup>1</sup>



**CUIVRE BASSON** | 4Y5



<sup>1</sup> Exclusivité F SPORT Executive.

<sup>2</sup> Non disponible sur F SPORT Executive.

<sup>3</sup> Peinture non métallisée

Remarque : en raison des variations liées à la reproduction des couleurs à l'impression, la teinte extérieure réelle peut légèrement différer de celle présentée dans les illustrations.





COLORIS | INTÉRIEUR

**TISSU<sup>1</sup>**



Noir

**TAHARA<sup>2</sup>**



Noir



Grenat

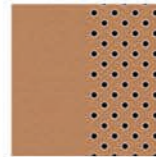

Havane

**CUIR<sup>3</sup>**



Noir



Grenat



Havane



Ivoire

**CUIR F SPORT<sup>4</sup>**

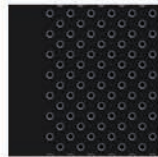

Noir



Rouge & Noir



Blanc & Noir

**INSERTS<sup>6</sup>**



Noir



Noir 3D



Bois Noir

**INSERTS F SPORT<sup>7</sup>**



Aluminium

<sup>1</sup> La sellerie tissu est de série sur la version Pack.

<sup>2</sup> La garniture Tahara est de série sur les versions Business et Luxe, les garnitures Tahara Grenat et Havane sont réservées à la version Luxe. Le Tahara est une matière synthétique.

<sup>3</sup> Cuir de série sur la version Executive.

<sup>4</sup> Le cuir F SPORT est de série sur la version F SPORT Executive.

<sup>5</sup> Les inserts Noir sont de série sur la version Pack. Les inserts Noir 3D sont de série sur les versions Business et Luxe. Les inserts en Bois Noir sont de série sur la version Executive.

<sup>6</sup> Les inserts Aluminium sont de série sur la version F SPORT Executive.

Pour de plus amples informations, n'hésitez pas à contacter votre concessionnaire agréé Lexus.

ÉQUIPEMENTS | VERSIONS

EXTÉRIEUR	PACK			F SPORT	
	PACK	BUSINESS	LUXE	EXECUTIVE	EXECUTIVE
Antenne type aileron de requin	■	■	■	■	■
Bouclier arrière F SPORT	–	–	–	■	–
Bouclier avant avec calandre trapézoïdale chromée	■	■	■	–	■
Bouclier avant avec calandre trapézoïdale F SPORT noir laqué	–	–	–	■	–
Clignotants avant à LED	–	–	□	■	■
Contours de vitres en acier inoxydable noir	–	–	–	■	–
Essuie-glaces à détecteur de pluie	■	■	■	■	■
Feux antibrouillard avant et arrière à LED	■	■	■	■	■
Feux de jour à LED	■	■	■	■	■
Logos F SPORT sur les ailes avant	–	–	–	■	–
Peinture métallisée	○	○	○	■	■
Projecteurs avant bi-LED à simple lentille - Fonction "follow-me home" - Réglage automatique de la hauteur du faisceau à l'arrêt	■	■	■	–	–
Projecteurs avant quadri-LED à triple lentilles - Eclairage d'intersection - Fonction "follow-me home" - Lave-phares haute pression - Réglage automatique de la hauteur du faisceau en roulant	–	–	□	■	■
Rails de toit en aluminium	■	■	■	–	■
Rails de toit noirs	–	–	–	■	–
Rétroviseurs extérieurs chauffants, rabattables automatiquement et réglables électriquement	■	■	■	■	■
Rétroviseurs extérieurs électrochromatiques (atténuation automatique de la brillance)	■	■	■	■	■
Rétroviseurs extérieurs noirs	–	–	–	■	–
Vitres latérales arrière et lunette arrière surteintées	–	–	■	■	■
Vitres latérales avant acoustiques et anti-UV	■	■	■	■	■
<b>JANTES</b>					
Jantes en alliage 18" à 15 branches avec pneumatiques 235/60 R18	■	■	■	–	–
Jantes en alliage 20" F SPORT avec pneumatiques Runflat 235/50 R20	–	–	–	■	–
Jantes en alliage 20" à 20 branches avec pneumatiques Runflat 235/50 R20	–	–	–	–	■

- Disponible de série.
- Disponible en option.
- Disponible dans le cadre d'un pack.
- Non disponible.

Lorsque plusieurs disponibilités sont indiquées, la première concerne le modèle NX 350h, la seconde le modèle NX 450h+.



ÉQUIPEMENTS | VERSIONS

SÉCURITÉ ACTIVE ET DYNAMIQUE DE CONDUITE	PACK	PACK BUSINESS	LUXE	F SPORT EXECUTIVE	EXECUTIVE
Amortisseurs avant et arrière haute performance	–	–	–	■	–
Assistance au démarrage en côte (HAC)	■	■	■	■	■
Avertisseur sonore piéton (AVAS)	■	■	■	■	■
Capteurs de stationnement avant et arrière intelligents	■	■	■	■	■
Contrôle de stabilité anti-roulis pour remorque	■	■	■	■	■
Electrified Program	■	■	■	■	■
Feux de détresse automatiques (AFRHL)	–	■	■	■	■
Feux de route adaptatifs (AHS)	–	–	□	■	■
Feux de route automatiques (AHB)	■	■	■	–	–
Feux de stop actifs	■	■	■	■	■
Lexus Safety System+ 3 : - Lecture automatique des panneaux de circulation (RSA) - Régulateur de vitesse dynamique (DRCC) avec réduction de la vitesse en courbe - Système de maintien dans la file de circulation avancé (LTA) - Système de sécurité pré-collision (PCS) avec détection des intersections (ITA) et correction active de trajectoire (ESA)*	■	■	■	■	■
Mode EV (100% véhicule électrique)	■	■	■	■	■
Mode EV/Hybride automatique	–	–	–/■	–/■	–/■
Mode Trail - 4WD uniquement	■	■	■	■	■
Moniteur d'angle mort (BSM) avec avertisseur de circulation arrière intelligent (RCTAB)	–	■	■	■	■
Pack LSS+ Extended : - Avertisseur de circulation avant intelligent (FCTAB) - Assistance au changement de voie avec dépassement automatique (LCA)	–	–	–	■	■
Safe Exit Assist (SEA) - assistant de sortie du véhicule	–	■	■	■	■
Sélecteur de mode de conduite (ECO/NORMAL/CUSTOM/ SPORT S/ SPORT S+)	–	–	–	■	–
Sélecteur de mode de conduite (ECO/NORMAL/SPORT)	■	■	■	–	■
Stationnement automatique avec fonction mémorisation	–	–	–	■	■
Suspension variable adaptative (AVS)	–	–	–	■	–
Système de surveillance de la pression des pneumatiques (TPWS)	■	■	■	■	■
Systèmes de freinage, de stabilité, de direction et d'antipatinage <sup>1</sup> - ABS / BAS / EBD / ECB-R / EPB / EPS / TRC / VSC	■	■	■	■	■

- Disponible de série.
- Disponible en option.
- Disponible dans le cadre d'un pack.
- Non disponible.

Lorsque plusieurs disponibilités sont indiquées, la première concerne le modèle NX 350h, la seconde le modèle NX 450h+.

<sup>1</sup> ABS = Antiblocage des roues / BAS = Aide au freinage d'urgence / EBD = Répartiteur électronique de la force de freinage / ECB-R = Freinage à gestion électronique et récupération d'énergie / EPB = Frein de stationnement électronique / EPS = Direction assistée électrique / TRC = Antipatinage / VSC = Contrôle de stabilité du véhicule

## ÉQUIPEMENTS | VERSIONS

### SÉCURITÉ PASSIVE

	PACK	PACK BUSINESS	LUXE	F SPORT EXECUTIVE	EXECUTIVE
8 airbags : - airbags frontaux / latéraux et de genou pour le conducteur - airbags frontaux / latéraux pour le passager - airbag central avant - airbags rideaux sur toute la longueur du véhicule	■	■	■	■	■
Bouton de désactivation de l'airbag passager avant	■	■	■	■	■
Point d'ancrage i-Size (places latérales arrière)	■	■	■	■	■
Point d'ancrage ISOFIX (places latérales arrière)	■	■	■	■	■
Prétensionneurs de ceintures de sécurité (places avant et latérales arrière)	■	■	■	■	■
Rappel visuel et sonore de non bouclage des ceintures de sécurité	■	■	■	■	■

### PROTECTION DU VÉHICULE

Système antivol avec antiredémarrage / alarme sonore / capteur d'intrusion	■	■	■	■	■
Verrouillage automatique des portières	■	■	■	■	■
Double verrouillage des portières	■	■	■	■	■
Verrouillage des portières à distance	■	■	■	■	■
Système antivol Ultra Large Bande (entraîne la suppression de la key card)	■	■	■	■	■

- Disponible de série.
- Disponible en option.
- Disponible dans le cadre d'un pack.
- Non disponible.

Lorsque plusieurs disponibilités sont indiquées, la première concerne le modèle NX 350h, la seconde le modèle NX 450h+.



ÉQUIPEMENTS | VERSIONS

SYSTÈME AUDIO, COMMUNICATION ET INFORMATION	PACK			F SPORT	
	PACK	BUSINESS	LUXE	EXECUTIVE	EXECUTIVE
Affichage tête haute (HUD)	–	–	□	■	■
Caméra de recul	■	■	■	■	■
Chargeur sans fil pour smartphone	–	■	■	■	■
Commandes au volant (audio / affichage / téléphone/ reconnaissance vocale/ DRCC / LTA)	■	■	■	–	–
Commandes tactiles au volant (audio / affichage / téléphone/ reconnaissance vocale/ DRCC / LTA)	–	–	□	■	■
Connectivité audio et téléphonie mobile Bluetooth®	■	■	■	■	■
Connectivité Lexus Link Premium (gratuit pendant 4 ans)	■	■	■	■	■
Console centrale arrière avec 2 ports USB de type C	■	■	■	■	■
Console centrale avant avec 2 ports USB de type A et C	■	■	■	■	■
Écran multi-informations 7" couleur	■	■	■	■	■
Radio Numérique Terrestre (DAB)	■	■	■	■	■
Système audio Mark Levinson® PurePlay à 17 haut-parleurs	–	–	–	■/–	■
Système audio Pioneer® à 10 haut-parleurs	■	■	■	–/■	–
Système d'appel d'urgence (eCall)	■	■	■	■	■
Système de navigation embarquée Lexus Link Pro	○	■	■	■	■
Système de navigation Lexus Link via le cloud	■	■	■	■	■
Système multimédia Lexus Link Connect : - Apple CarPlay® sans fil et Android Auto® filaire - Écran central tactile 9,8"	■	–	–	–	–
Système multimédia Lexus Link Pro : - Apple CarPlay® sans fil et Android Auto® filaire - Écran central tactile 14" - Services connectés Lexus Link	○	■	■	■	■
Vision panoramique à 360° (PVM) avec détection arrière des piétons	–	–	■	■	■

- Disponible de série.
- Disponible en option.
- Disponible dans le cadre d'un pack.
- Non disponible.

Lorsque plusieurs disponibilités sont indiquées, la première concerne le modèle NX 350h, la seconde le modèle NX 450h+.

ÉQUIPEMENTS | VERSIONS

CONFORT INTÉRIEUR ET PRATICITÉ	PACK			F SPORT	
	PACK	BUSINESS	LUXE	EXECUTIVE	EXECUTIVE
Accès et sorties facilitées (volant et siège conducteur)	-	-	-	■	■
Accès et sorties facilitées (volant uniquement)	○	■	■	■	■
Appuie-tête arrière à 2 réglages manuels	■	■	■	■	■
Appuie-tête avant à 2 réglages manuels	■	■	■	-	■
Appuie-tête avant à 4 réglages manuels avec logo F SPORT	-	-	-	■	-
Banquette arrière rabattable manuellement, 60/40	■	■	■	■	■
Cache-bagages rabattable manuellement	■	■	■	■	■
Climatisation automatique bi-zone avec technologie nanoe™ X, recirculation automatique et capteur d'humidité, S-Flow	-	-	-/■	-/■	-/■
Climatisation automatique bi-zone avec technologie nanoe™ X, recirculation automatique, S-Flow	■	■	■/-	■/-	■/-
Eclairage d'ambiance	-	■	■	-	-
Eclairage d'ambiance multicolore (64 couleurs)	-	-	-	■	■
Filtre à air avec extracteur de pollen et désodorisant	■	■	■	■	■
Hayon électrique avec fonction de mémorisation de la hauteur	■	■	■	■	■
Hayon électrique avec ouverture/fermeture au pied	-	-	■	■	■
Inserts Aluminium	-	-	-	■	-
Inserts Bois Noir	-	-	-	-	■
Inserts Noir	■	-	-	-	-
Inserts Noir 3D	-	■	■	-	-
Kit de réparation de pneus	■	■	■	-	-
Palettes au volant	■	■	■	■	■
Pédalier et repose-pied en aluminium	-	-	-	■	-
Plaques de seuils de portes avant en acier avec logo Lexus	■	■	■	-	■
Plaques de seuils de portes avant en acier F SPORT	-	-	-	■	-
Pommeau de levier de vitesses gainé de cuir	■	■	■	-	■
Pommeau de levier de vitesses gainé de cuir perforé	-	-	-	■	-
Porte-lunettes	■	■	■	■	■
Rétroviseur intérieur numérique	-	-	-	■	■

- Disponible de série.
- Disponible en option.
- Disponible dans le cadre d'un pack.
- Non disponible.

Lorsque plusieurs disponibilités sont indiquées, la première concerne le modèle NX 350h, la seconde le modèle NX 450h+.



## ÉQUIPEMENTS | VERSIONS

CONFORT INTÉRIEUR ET PRATICITÉ	PACK	PACK BUSINESS	LUXE	F SPORT EXECUTIVE	EXECUTIVE
Sellerie en cuir	-	-	-	-	■
Sellerie en cuir F SPORT	-	-	-	■	-
Sellerie en Tahara*	-	■	■	-	-
Sellerie en tissu	■	-	-	-	-
Siège conducteur, volant et rétroviseurs extérieurs à réglages mémorisables (3 présélections)	-	-	-	■	■
Sièges arrière latéraux chauffants	-	-	-	■	■
Sièges avant chauffants	-	■	■	■	■
Sièges avant F SPORT exclusifs	-	-	-	■	-
Sièges avant réglables électriquement : - longitudinal / hauteur et inclinaison d'assise / inclinaison du dossier pour le conducteur et le passager	-	-	■	■	■
Sièges avant réglables manuellement	■	■	-	-	-
Sièges avant ventilés	-	-	-	■	■
Soutien lombaire (2 positions) pour le conducteur	-	-	■	■	-
Soutien lombaire (4 positions) pour le conducteur	-	-	-	-	■
Système d'accès et de démarrage sans clé (Smart Entry & Start)	■	■	■	■	■
Système d'éclairage d'accueil	■	■	■	■	■
Système d'ouverture/fermeture électronique des portières (e-Latch)	■	■	■	■	■
Toit ouvrant panoramique en verre, ouverture à commande électrique et ciel de toit électrique	-	-	□	■	■
Vitres électriques avec commande à impulsion	■	■	■	■	■
Volant à 3 branches en cuir perforé	-	-	-	■	-
Volant à 3 branches en cuir	■	■	■	-	■
Volant chauffant	-	-	■	■	■
Volant réglable électriquement	○	■	■	■	■

- Disponible de série.
- Disponible en option.
- Disponible dans le cadre d'un pack.
- Non disponible.

Lorsque plusieurs disponibilités sont indiquées, la première concerne le modèle NX 350h, la seconde le modèle NX 450h+.

ÉQUIPEMENTS | VERSIONS

SPÉCIFICITÉ HYBRIDE RECHARGEABLE -

uniquement sur NX 450h+

	PACK	PACK BUSINESS	LUXE	F SPORT EXECUTIVE	EXECUTIVE
Câble de recharge (5m) pour prise domestique (type 2/mode 2)	-	-	-/■	-/■	-/■
Câble de recharge (7,5m) pour prise type 2/mode 3	-	-	-/■	-/■	-/■
Sac de rangement de câbles	-	-	-/■	-/■	-/■
Chargeur embarqué 6,6 kW	-	-	-/■	-/■	-/■
Services connectés Lexus Link Hybride Rechargeable : - Localisateur de bornes de recharge publique - Niveau de charge de la batterie - Programmation de la charge - Programmation de la climatisation	-	-	-/■	-/■	-/■
Ensemble gants et serviettes Lexus	-	-	-/■	-/■	-/■

OPTIONS

Peinture métallisée	○	○	○	■	■
Système de navigation embarquée Lexus Link Pro avec écran central tactile 14" et volant réglable électriquement	○	■	■	■	■
Transmission 4WD	○	○	○/■	■	○/■

- Disponible de série.
- Disponible en option.
- Disponible dans le cadre d'un pack.
- Non disponible.

Lorsque plusieurs disponibilités sont indiquées, la première concerne le modèle NX 350h, la seconde le modèle NX 450h+.



ÉQUIPEMENT | PACKS

PACKS

PACK      PACK BUSINESS      LUXE      F SPORT EXECUTIVE      EXECUTIVE

Pack Design:

- Toit ouvrant panoramique en verre, ouverture à commande électrique et ciel de toit électrique					
- Feux de routes adaptatifs (AHS)					
- Affichage tête haute (HUD) avec commandes personnalisables au volant					
- Projecteurs avant quadri-LED à triple lentilles	-	-	□	■	■
- Clignotants avant à LED					
- Éclairage d'intersection					
- Lave-phares haute pression					
- Réglage automatique de la hauteur du faisceau en roulant					

- Disponible de série.
- Disponible en option.
- Disponible dans le cadre d'un pack.
- Non disponible.

Lorsque plusieurs disponibilités sont indiquées, la première concerne le modèle NX 350h, la seconde le modèle NX 450h+.

## CARACTÉRISTIQUES TECHNIQUES

PUISSANCE COMBINÉE	NX 350h 2WD (4WD)	NX 450h+ 4WD
Puissance combinée* (ch)	244	309
Puissance combinée (kW)	179	227
<b>MOTEUR THERMIQUE</b>		
Cylindrée (cm <sup>3</sup> )	2487	2487
Cylindres / Soupapes	L4 / 16	L4 / 16
Puissance max. (ch à tr/min)	190 à 6000	185 à 6000
Puissance max. (kW à tr/min)	140 à 6000	136 à 6000
Couple max. (Nm à tr/min)	239 à 4300 - 4500	227 à 3200 - 3700
<b>MOTEURS ÉLECTRIQUES</b>		
Type	Synchrone à CA, aimant permanent	Synchrone à CA, aimant permanent
Puissance max. (ch) - avant/arrière	182/- (182/54)	182/54
Puissance max. (kW) - avant/arrière	134/- (134/40)	134/40
Couple max. (Nm) - avant/arrière	270/- (270/121)	270/121
<b>TRANSMISSION</b>		
Transmission	A variation continue pilotée électroniquement (E-CVT)	A variation continue pilotée électroniquement (E-CVT)
Roues motrices	Traction avant / (Quatre roues motrices non permanentes E-FOUR)	Quatre roues motrices non permanentes E-FOUR
<b>PERFORMANCES</b>		
Vitesse maximale sur circuit (km/h)	200	200
Vitesse maximale en mode tout électrique (km/h)	125	135
Accélération 0-100 km/h (s)	8,7 (7,7)	6,3
<b>RECHARGE</b>		
Type de batterie	Lithium ion	Lithium ion
Puissance de la batterie (kW/h)	n/a	18,1
Puissance de chargement maximale (kW)	-	6,6
Durée de chargement 0 - 100 % sur Wallbox Lexus CA (h)	-	2h30
Durée de chargement 0 - 100 % sur prise domestique (h)	-	9h00
<b>CONSUMMATION DE CARBURANT** (l/100 km)</b>		
Conditions mixtes (WLTP)	5,7 - 5,9 (6,0 - 6,4)	1,0 - 1,1
<b>ÉMISSIONS DE CO<sub>2</sub>** (g/km)</b>		
Norme antipollution	Euro 6d-ISC-FCM	Euro 6d-ISC-FCM
Conditions mixtes (WLTP)	129 - 133 (136 - 145)	22 - 26
<b>AUTONOMIE EN MODE EV** (km)</b>		
Conditions mixtes (WLTP)	-	67 - 73
Conditions urbaines (WLTP)	-	89 - 96
<b>POIDS (kg)</b>		
Poids total en charge	2320 (2380)	2540
Poids à vide (min. - max.)	1730 - 1810 (1790 - 1870)	1990 - 2050
Poids en ordre de marche (min)	1805 (1865)	2065
<b>CAPACITÉS</b>		
Volume du coffre*** (l)	549 / 554	549 / 554
Réservoir d'essence (l)	55	55
Capacité de traction - remorque non freinée (kg)	500	500
Capacité de traction - remorque freinée (kg)	1000	1000

\* Moteur et moteur(s) électrique(s) combinés

\*\* Consommations de carburant et émissions de CO<sub>2</sub> (g/km) en conditions mixtes, déterminées sur la base du nouveau cycle d'homologation WLTP (Procédure d'essai harmonisée au niveau mondial pour les véhicules légers). Depuis le 1er septembre 2018, la procédure d'homologation WLTP a remplacé la procédure européenne NEDC qui était en place depuis 1992. Les essais menés dans ce cadre afin de mesurer de manière harmonisée la consommation de carburant et les émissions de CO<sub>2</sub> des différents véhicules sont toujours effectués en laboratoire, sur des bancs à rouleaux ; leurs paramètres sont toutefois plus représentatifs des conditions réelles d'utilisation des véhicules au quotidien ainsi que des technologies actuelles. La procédure WLTP prend en compte également le niveau de finition ainsi que des équipements optionnels montés sur les différents véhicules neufs. La consommation réelle varie quoi qu'il arrive en fonction du profil individuel de conduite et de nombreux autres facteurs tels que l'état de la route, les conditions de circulation, l'état du véhicule, la pression des pneumatiques, les conditions climatiques, la charge du véhicule. Pour obtenir de plus amples informations sur les facteurs pouvant entraîner des variations, consultez le site [lexus.fr](http://www.lexus.fr).

\*\*\* Calculé par la méthode VDA. La première valeur indique la capacité de coffre pour un modèle équipé d'un kit de réparation de pneus. La deuxième indique la capacité de coffre pour un modèle équipé de pneumatiques Runflat.

Remarque : vous trouverez les autres caractéristiques techniques du Nouveau NX sur le site [www.lexus.fr](http://www.lexus.fr).



## CARACTÉRISTIQUES TECHNIQUES

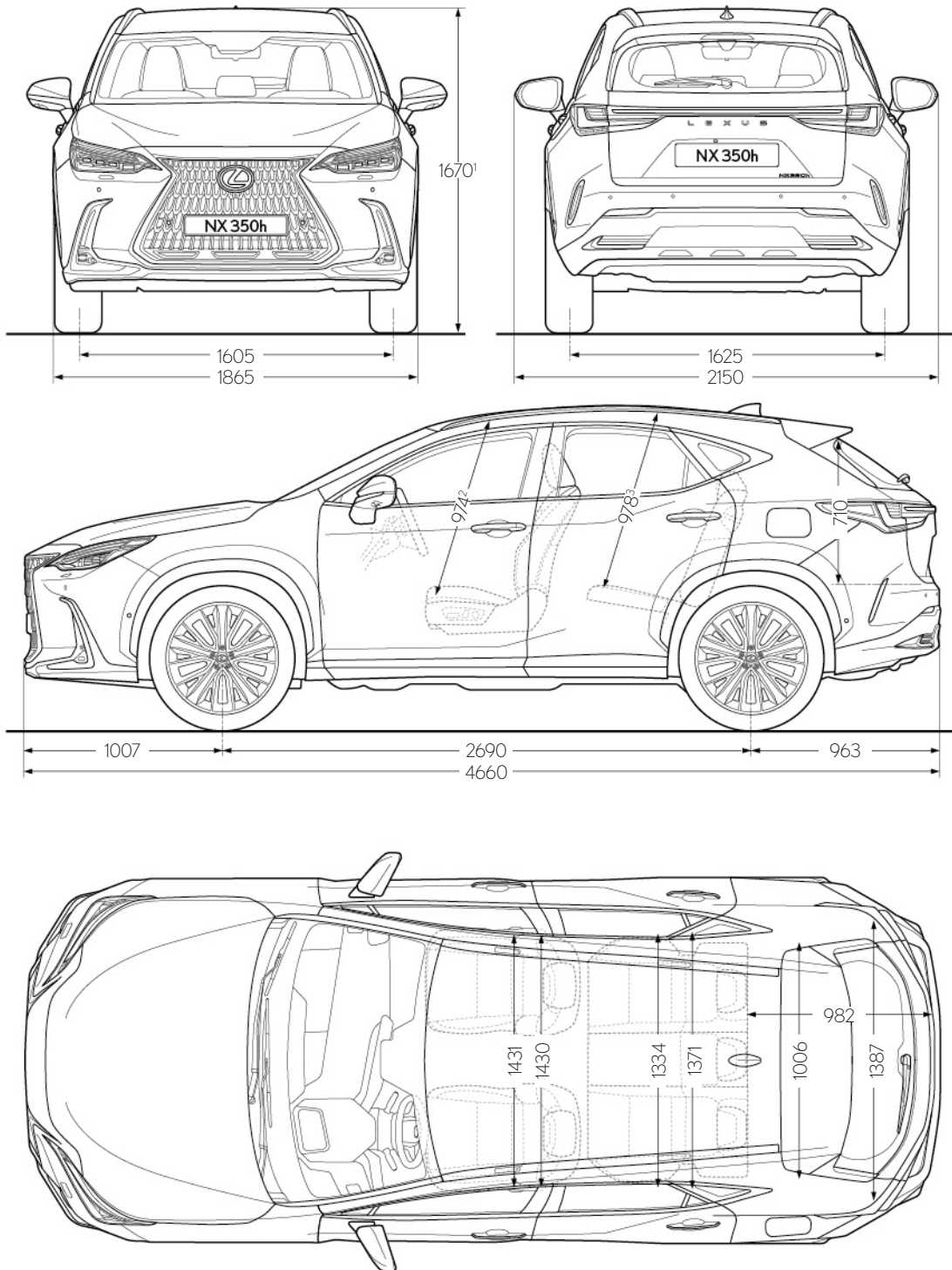

<sup>1</sup> Le chiffre cité s'applique aux jantes en alliage 20". Lorsqu'elle est spécifiée avec des jantes en alliage de 18", la hauteur est de 1 660 sur toutes les versions sauf pour Overtrail. La hauteur de la version Overtrail est de 1 675.

<sup>2</sup> Le chiffre cité s'applique au toit standard. Lorsqu'il est équipé d'un toit ouvrant panoramique en verre, l'espace libre en hauteur est de 943.

<sup>3</sup> Le chiffre cité s'applique au toit standard. Lorsqu'il est équipé d'un toit ouvrant panoramique en verre, l'espace libre en hauteur est de 949.

Remarque : les dimensions illustrées/mentionnées sont exprimées en millimètres.

# L'EXPÉRIENCE LEXUS

## CHEZ LEXUS, NOUS TRAITONS CHAQUE CLIENT TEL UN INVITÉ DANS NOTRE PROPRE MAISON.

Depuis nos débuts, chez Lexus, nous avons toujours mis un point d'honneur à offrir « le petit plus » à nos clients. Comme le montrent les nombreuses récompenses reçues au cours des 30 dernières années, nous considérons que s'occuper de votre voiture, c'est comme s'occuper de vous. Quels autres facteurs entrent en ligne de compte pour atteindre ce niveau de service à la clientèle irréprochable ? La réponse ? Notre héritage japonais, reflété dans un seul mot : « Omotenashi »

« Omotenashi » pourrait se traduire par « hospitalité et politesse dans le service ». Néanmoins, « Omotenashi » va au-delà d'un service irréprochable ; il s'agit d'un concept japonais antique décrivant la capacité à anticiper les besoins d'un hôte avant même qu'ils ne surviennent.

« Omotenashi » régit le mode de vie et la façon de penser de chaque employé de Lexus. À noter que cette philosophie est aussi et surtout à la base du design et de l'ingénierie de nos voitures, à l'image de notre Lexus LS, véritable incarnation de l'« Omotenashi ».

### L'EXPÉRIENCE LEXUS TRANQUILLITÉ D'ESPRIT AVEC LEXUS RELAX

Lexus Relax vous offre une tranquillité d'esprit année après année, à l'issue de la garantie constructeur et jusqu'aux 10 ans ou 160 000 km de votre véhicule Lexus : bénéficiez de la garantie additionnelle Lexus Relax d'un an ou 15 000 km pour chaque entretien constructeur réalisé dans le Réseau Lexus.

### LA SOLUTION DE MOBILITÉ POUR TOUS

Quelle que soit votre façon d'envisager votre mobilité, ajustez votre financement à vos besoins personnels ou professionnels.

### ENVIE DE LIBERTÉ

Optez pour un financement qui s'adapte à votre vie avec Lexus Easy Flex !

Lexus n'est pas seulement unique par ses voitures. La philosophie qui imprègne tout ce que nous faisons l'est tout autant. Elle trouve son prolongement dans une expérience qui fait de vous un propriétaire d'exception. Après tout, vous êtes notre invité d'honneur.







## PLUS D'INFORMATIONS EN LIGNE

Pour en savoir plus sur le NX 350h et le NX 450h+ et même réserver votre voiture en ligne. Prenez votre temps et identifiez la version d'équipement la mieux adaptée à votre mode de vie, apprenez-en davantage sur nos offres financières et nos services de classe mondiale, et inscrivez-vous à notre newsletter périodique. Et si vous voulez connaître la sensation que procure la conduite d'un NX, vous pouvez également réserver en ligne un essai routier auprès de votre concessionnaire Lexus local.

<http://www.lexus.fr/nx>



© 2024 Lexus Europe\* se réserve le droit de modifier les caractéristiques et équipements de ses véhicules sans avis préalable. Ces spécifications et équipements peuvent également varier en conformité avec les conditions et exigences locales. Veuillez consulter votre Concessionnaire agréé Lexus pour obtenir de plus amples détails sur les modifications possibles applicables à votre pays ou région.

Remarque : les véhicules représentés et les caractéristiques mentionnées dans la présente brochure peuvent varier par rapport aux modèles et équipements disponibles dans votre région. Les teintes réelles de la carrosserie du véhicule peuvent différer légèrement de leurs rendus photographiques imprimés.

Pour de plus amples informations, visitez notre site Web : [www.lexus.fr](http://www.lexus.fr)

Pour Lexus, la protection de l'environnement est une priorité. Nous prenons de nombreuses mesures visant à garantir un impact minimal sur l'environnement durant le cycle de vie complet de nos véhicules, de la conception, la production, la distribution, la vente et l'entretien jusqu'à la fin de leur vie. Votre concessionnaire se fera un plaisir de vous fournir de plus amples informations sur les exigences à respecter lorsque votre voiture arrivera en fin de vie.

\*Lexus Europe est une division de Toyota Motor Europe NVSA.



Pour les trajets courts, privilégiez la marche ou le vélo  
#SeDéplacerMoinsPolluer

Pensez à covoiturer  
#SeDéplacerMoinsPolluer

Au quotidien, prenez les transports en commun  
#SeDéplacerMoinsPolluer